

Наталля Петухова
(г. Мінск)

ЭТНАКУЛЬТУРНАЕ ВЫХАВАННЕ Ё ДЗІЦЯЧЫХ ФАЛЬКЛОРНЫХ ГУРТАХ І ПЫТАННІ ЭТНАЭКАЛОГІІ

Всё в фольклоре, всё без исключения суть своё, до мозга костей своё и только своё... и потому воспринимается-воспроизводится так органично, как своя походка, как свой жест, своя интонация, своя улыбка, как свой взгляд на родную обстановку, на своих любимых детей, на родных, радующих взгляд и так понятных тебе, без всяких усилий понятных людей [2, с. 346].

У кожнага народа ёсць свае традыцыі, сваё каранёвае традыцыйнае мастацтва, якое адпавядае прыродным і ландшафтным умовам, ладу жыцця чалавека, звычаям, і свая ўласная сістэма выхавання дзяцей.

Доўгі час айчынная педагогіка амаль што цалкам была падпарадкавана палітычным, наднацыянальным мэтам існаваўшай адміністрацыйнай сістэмы. Істотнай прычынай праблем апошніх гадоў у стратэгіі выхавання з'яўляецца адрыў працэсу навучання і выхавання ад нацыянальных каранёў і сістэматычнае ігнараванне ў ім вопыту народнай педагогікі. Аднак фарміраванне дасканалай асобы па-за межамі этнічнай культуры ўяўляецца вельмі складанай і спрэчнай праблемай [1, с. 3].

Паспрабуем акрэсліць аспекты дзейнасці ў галіне этнакультурнага выхавання, якія не павінны застацца па-за ўвагай прафесійных педагогаў, і адказаць на пытанне, чаму вопыт народнай педагогікі трэба злучаць з сучасным выхаваўчым і адукацыйным працэсам.

Галоўныя асаблівасці метадаў і сродкаў народнай педагогікі вызначаліся традыцыйным характарам жыцця людзей. Традыцыйнасць беларускай сялянскай культуры доўгі час трымала наша грамадства ў стане раўнавагі. Традыцыі — гэта не справа мінулых гадоў; яны «жывуць» і ў наш час у тыповых паводзінах людзей, у мысленні, у «каранёвым светапоглядзе» нацыі. Але не ўсе могуць інтэлектуальна асэнсаваць сваю прыналежнасць да культурнай традыцыі, часам людзі толькі на ўзроўні інтуіцыі адчуваюць яе. Можна колькі хочаце капіраваць папулярную сёння заходнюю мадэль паводзін і мыслення, але ўласную прыроду не падмануць. Гэта наглядна дэманструе прыклад эмігрантаў, якія гадамі жывуць за мяжой і ніяк не могуць канчаткова прыстасавацца да чужой культуры.

У наш час сродкі масавай інфармацыі актыўна прапагандуюць новыя стэрэатыпы паводзін. У дзіцячым асяроддзі вельмі папулярнымі з'яўляюцца героі сучасных фільмаў, зоркі эстрады, якія не заўсёды з'яўляюцца станоўчымі выхаваўчымі прыкладамі для падростаючага пакалення. Гэта не нарабіла б вялікай шкоды, калі б дзеці выходзіліся на аснове этнакультуры. У якасці прыкладу можна прывесці Японію, Індыю і

Кітай. Як сведчаць спецыяльныя даследаванні, на дзяцей гэтых краін галівудскія баявікі не аказваюць такога разбуральнага ўплыву, як на моладзь еўрапейскіх краін [4, с. 6]. Узнікае пытанне: чаму? Таму, што ў гэтых краінах вельмі моцныя нацыянальныя культурныя традыцыі. Выхаваны ў традыцыйнай сістэме чалавек заўсёды будзе мець добрую «трывалую глебу пад нагамі» ў светапоглядзе і паводзінах. У гэтай сувязі для грамадстваў, пазбаўленых (штучна ці з-за аб'ектыўных абставін) традыцыйнай «закваскі», замежная культурная экспансія можа абярнуцца шэрагам сацыяльных, дэмаграфічных, этнаэкалагічных праблем.

Традыцыйнае выхаванне — добрая падстава для захавання этнаэкалогіі. Этнаэкалогія — гарантаванае доўгачасовае захаванне народа як этнічнай адзінкі ў непашкоджаным «матчыным» ландшафце. Згодна з высновамі гісторыка, географа і культуролога Льва Гумілёва, страта каранёвай культуры вядзе да этнічнай і экалагічнай катастрофы, «пасля якой ландшафт (пазбаўлены масавага жыхара — чалавека, сканцэнтраванага напярэдадні катастрофы ў цэнтрах-мегаполісах) прымае свой першапачатковы выгляд» [4, с. 4 — 8]. Як правіла, чалавек, выхаваны «ў традыцыі», ніколі не наробіць шкоды сваёй супольнасці і «матчынаму» ландшафту.

Светапоглядныя і паводзінныя асновы традыцыйнай беларускай культуры ў сканцэнтраваным выглядзе адлюстраваны ў народным календары, які пабудаваны на святах «Сонечнага крыжа». Гэта найбуйнейшыя каляндарныя святы Беларусі, якім адпавядаюць чатыры галоўныя астранамічныя гадавыя кропкі: веснавое раўнадзенства (Вялікдзень, Дабравешчанне), летні сонцаварот (Купале), восеньскае раўнадзенства (Багач, Узвіжанне, Дзяды), зімовы сонцаварот (Каляды) [5, с. 23]. Народныя святы адлюстроўваюць светапогляд этнасу праз аповеды этыялагічных тэкстаў (міфаў) [3, с. 16]. Спецыфіка народнага выхавання, этнапедагагікі ў тым, што чалавек праз пражыванне асноўных свят далучаецца да каранёвага светапогляду этнасу, амаль аўтаматычна, падсвядома набывае шэраг якасцей, неабходных для гарманічнага фарміравання сацыяльна адаптаванай асобы.

Яшчэ не так даўно сваё першае выхаванне маленькі чалавек атрымаваў з твораў вуснай народнай творчасці — матчыных калыханак, лічылак, забаўлянак, якія былі звязаны з прыродным асяроддзем і перадаваліся пры непасрэдным кантакце. Выхоўвалі дзяцей казкі, песні, рухавыя гульні і танцы з сябрамі, зносіны са сваякамі і суседзямі ў час святаў, сумеснай працы і адпачынку. Зараз сітуацыя змянілася, і далёка не ўсе дзеці маюць магчымасць пачуць калыханкі, казкі, народныя песні ад сваіх бацькоў і суседзяў, нават проста паразмаўляць з імі, пабыць у разняволенай сітуацыі на прыродзе. Вырашэнне гэтай праблемы — у этнакультурным выхаванні, у спалучэнні этнаэкалагічнага патэнцыялу «сваёй каранёвай традыцыі з новымі формамі адаптацыйнай

стратэгіі, выжывання ў асяродку інфармацыйных грамадстваў» [4, с. 4 — 8].

Этнакультурнае выхаванне — набыццё грамадска карысных ведаў, уманняў, навыкаў сродкамі народнай культуры і мастацтва. Увогуле, у нашых умовах гэта — дзейнасць, якая грунтуецца на вывучэнні, засваенні і трансляцыі беларускай народнай традыцыйнай культуры як цэласнай грамадска-гістарычнай з'явы, у якой адлюстраваліся светапогляд, маральна-этычныя і эстэтычныя каштоўнасці беларускага народа. Як сведчыць мой асабісты вопыт, самы лепшы і якасны спосаб далучэння дзяцей да народных традыцый — гэта развучванне з імі гулянняў і побытавых танцаў, расповеды казак, спевы ў фальклорным гурце і ўдзел у каляндарных абрадах. «Эмацыянальная еднасць выканаўцаў рытуалу пашырае іх свядомасць, мацуе адчуванне задавальнення і абароненасці асобы, ладзіць энергетычны абмен з супольнасцю і прыродай» [3, с. 17].

Этнакультурнае выхаванне ўяўляе сабой сукупнасць розных відаў фальклорна-этнаграфічнай (ФЭ) дзейнасці. Апошняя даволі грунтоўна даследавана спецыялістамі (у тым ліку і ў галіне педагогікі), якія пазначаюць, што яе асноўныя адгалінаванні — вучэбна-пазнавальная, экспедыцыйная, выканальніцкая, мастацка-практычная дзейнасць. Найгалоўнейшы, базавы від дзейнасці тут — вучэбна-пазнавальная дзейнасць, якая забяспечвае ўсебаковую падрыхтоўку да астатніх. Менавіта на спецыяльных занятках і рэпетыцыях дзеці спачатку тэарэтычна, а потым практычна знаёмяцца з абрадавай і святочнай культурай Беларусі і вучацца разумець творы традыцыйнай беларускай культуры.

Экспедыцыйная дзейнасць — гэта збіранне фальклорна-этнаграфічных матэрыялаў, эмацыянальны кантакт з носьбітамі традыцыі. Такая работа можа праводзіцца ў час летніх канікул у выязным фальклорна-этнаграфічным летніку. Экспедыцыйная дзейнасць забяспечвае паглыбленне набытых ведаў і грунтуецца на прынцыпе сацыякультурнай актыўнасці (аматарскай творчасці). Дзіцячыя фальклорна-этнаграфічныя экспедыцыі фарміруюць патрэбнасць ў набыцці вопыту ў навукова-пашуковай рабоце, садзейнічаюць павышэнню эфектыўнасці інтэлектуальнага, маральнага, мастацка-эстэтычнага самаўдасканалення. Розныя аспекты гэтай дзейнасці спрыяюць інкультурацыі (далучэнню да культуры грамадства) і сацыялізацыі (набыццю сацыяльных роляў) дзяцей.

Выканальніцкая дзейнасць — працэс вывучэння і трансляцыі яскравай і самабытнай фальклорнай традыцыі — скарбу нацыянальнай культуры. Сродкамі фарміравання рэпертуару дзіцячага фальклорнага калектыву з'яўляюцца рэканструкцыя народных песень па экспедыцыйных матэрыялах і ўзнаўленне твораў фальклорнага мастацтва з нотных крыніц. Але трэба адзначыць, што ў адрозненне ад прынятай у народнай педагогіцы вуснай перадачы традыцыі, развучванне з пісьмовых

крыніц не дае поўнага ўяўлення аб народнай манеры выканання, тэмброўцы голасу, не ў стане адлюстраваць індывідуальныя ўласцівасці спевакоў, музыкантаў [8, с. 97], іх светапогляд. Пісьмовая, графічная фіксацыя значна спрашчае і збядняе мастацкі твор. Аднак, на жаль, выдадзеных аўдые- і мультымедыйных дыскаў з аўтэнтычнымі запісамі фальклору вельмі мала. Было б вельмі добра, каб да нотных выданняў па фальклору, якія задзейнічаны ў педагагічным працэсе, у абавязковым парадку прыкладаліся і CD з аўдые- ці мультымедыйнымі запісамі.

Мастацка-практычная дзейнасць належыць да сферы матэрыяльнага стварэння ўзораў традыцыйнай народнай культуры. Гурткоўцам можна і пажадана прапанаваць пад кіраўніцтвам педагога самастойна пашыць сабе строі, вырабіць упрыгожванні і рэквізіт. Народнае мастацтва можа навучыць дзяцей светапогляду традыцыйнай народнай культуры, выхаваць у іх маральнасць, калектыўнасць, нацыянальную самасвядомасць. Схему ФЭ-дзейнасці гурткоўцаў можна выявіць наступным чынам (гл. мал. 1):

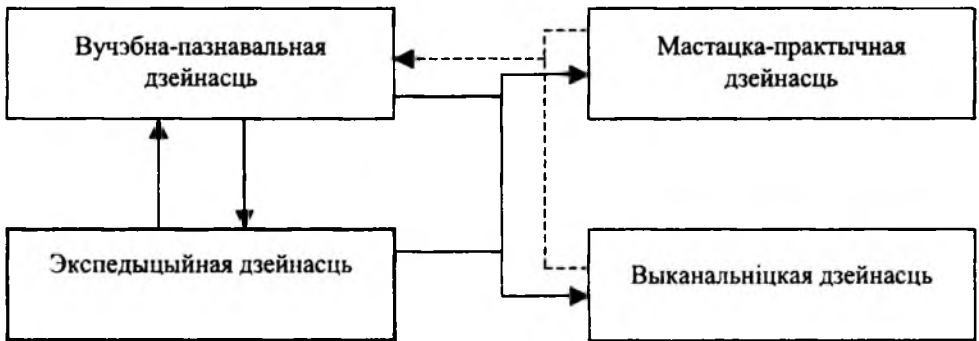

Мал. 1. Структурная схема фальклорна-этнаграфічнай дзейнасці гурткоўцаў [6, с. 24].

Згодна з даследаваннямі спецыялісткі па этнакультурным выхаванні з г. Харкава, педагога М. В. Сямёнавай [7], крытэрыямі выхаванасці дзяцей сродкамі ФЭ-дзейнасці з'яўляецца наяўнасць у структуры асобы наступных якасцей:

- каштоўнасныя арыентацыі дзяцей у сацыякультурнай сферы;
- самастойнасць дзяцей у маральна-эстэтычнай сферы;
- самаўдасканаленне;
- паспяховае рэалізацыя творчых здольнасцей;
- нацыянальная самасвядомасць;
- патрыятызм;
- валоданне беларускай мовай;
- павага да старэйшых;
- любоў да прыроды.

Сістэмныя заняткі па этнакультурным выхаванні значна ўзбагачаюць асобу, накіроўваюць яе развіццё ў шырокім рэчышчы гуманізму, камунікатыўнасці, усебаковага комплекснага ўдасканалення. Спецыялісты вызначаюць розныя ўзроўні этнакультурнай выхаванасці, на якую аказвае ўплыў ФЭ-дзеінасць:

— рэальныя дасягненні ў этнакультурнай дзейнасці (удзел і перамогі ў фальклорных конкурсах, а таксама ў школьных алімпіядах па беларускай мове, гісторыі, музыцы);

— выбар прафесіі ў гуманітарнай сферы (педагогіка, медыцына, гісторыя, фалькларыстыка, этнаграфія, сацыялогія, літаратурная і музычная творчасць);

— веданне і глыбокая павага да носьбітаў і форм традыцыйнай народнай культуры;

— імкненне да авалодання і карыстання беларускай мовай у паўсядзённым жыцці.

Напрыканцы варта зрабіць наступныя высновы адносна ўплыву этнакультурнага выхавання ў дзіцячым фальклорным гурце на этнаэкалогію.

1. Такія аспекты дзейнасці ў галіне этнакультурнага выхавання, як знаёмства з традыцыйнымі гульнямі, побытавым танцам і каляндарнымі спевамі каранёвай этнічнай традыцыі не павінны застацца па-за ўвагай прафесійных педагогаў. Інакш, ёсць вялікая рызыка ўзнікнення такой сітуацыі, калі ў структуру асобы, пачынаючы з малодшага школьнага ўзросту, сучаснай маскультурай закладаюцца фактары, якія не з'яўляюцца станоўчым выхаваўчым прыкладам для падростаючага пакалення (культ сілы, антыгуманізм, гіпертрафаваны індывідуалізм і асацыяльнасць, неэкалагічныя адносіны да свайго ландшафту).

2. Вопыт народнай педагогікі трэба злучаць з сучасным выхаваўчым і адукацыйным працэсамі таму, што ва ўмовах інфарматызацыі, вузкай спецыялізацыі прадстаўнікоў сучаснага грамадства згублены механізмы «натуральнай» перадачы традыцыі, і этнапедагог (кіраўнік аматырскага фальклорнага калектыву) у вельмі вялікім аб'ёме бярэ на сябе абавязкі «ініцыятара» па інкультурацыі і сацыялізацыі дзяцей, якія ў традыцыйным асяроддзі выконвалі бацькі, старэйшыя сваякі і сябры, грамада.

1. Болбас, В. С. Этнічная педагогіка беларусаў / В. С. Болбас. Мн.: Бел. навука, 2004. 175 с.

2. Земцовский, И. Из стихотворений в прозе / И. Земцовский // Искусство устной традиции. Историческая морфология: К 60-летию И. И. Земцовского: Сб. ст. / отв. ред. и сост. Н. Ю. Альмеева. СПб.: Рос. ин-т истории искусств, 2002. 350 с.

3. Калацэй, В. Каранёвы светапогляд этнасу і этнаэкалагічны патэнцыял традыцыйнай культуры / Вячаслаў Калацэй // Традыцыйная культура і дзеці: праблемы этнавыхавання. Вып. 2: Матэрыялы III Рэсп.

наук.-практ. канф. (19—20 крас. 2006 г., г. п. Акцябрскі). Мн.: БелДІПК, 2006. С. 16—19.

4. *Калацэй, В.* Ад укладальніка / В. Калацэй // Штудыі рэспубліканскай сезоннай фальклорнай школы. Мн.: БДУКіМ, 2007. С. 4 — 8.

5. *Наумчык, В. Н.* Социальная педагогика. Проблема «трудных» детей: Теория. Практика. Эксперимент: пособие для учителей, воспитателей, студентов, магистрантов, аспирантов пед. высш. учеб. заведений / В. Н. Наумчык, М. А. Паздников. Мн.: Адукацыя і выхаванне, 2005. 400 с.

6. *Пладунова, Т. А.* Рухомы фэст «Па святых «Сонечнага крыжа»: Сацыяльны запыт і канцэпцыя / Т. А. Пладунова // Штудыі рэспубліканскай сезоннай фальклорнай школы. Мн.: БДУКіМ, 2007. С. 22 — 26.

7. *Семёнова, М. О.* Технология этнокультурного виховання школярів / М. О. Семёнова // Матэрыялы міжнар. навук.-практ. канф. «Педагогічні та рекреацыйныя тэхналогіі в сучаснай індустрыі дозвілля». Київ : КНУКіМ, 2005 . 347 с.

8. *Сівурава, Л.* Методыка навучання фальклорнаму мастацтву дзяцей і моладзі / Любоў Сівурава // Традыцыйная культура і дзеці: праблема этнавыхавання. Вып. 2: Матэрыялы III Рэсп. навук.-практ. канф. (19—20 крас. 2006 г., г. п. Акцябрскі). Мн.: БелДІПК, 2006. С. 94—101.

Вольга Басько
(г. Мінск)

КАЛЯНДАРНЫЯ СВЯТОЧНА-АБРАДАВЫЯ ТРАДЫЦЫІ І ДУХОЎНАЕ ВЫХАВАННЕ ДЗЯЦЕЙ І ПАДЛЕТКАЎ

Каляндарная святочная абраднасць з'яўляецца асноўнай складаючай духоўнага пласта традыцыйнай культуры. Са змяненнем практык гаспадарчых работ (пасей ярыны, азімых, жніво, выпас жывёлы і інш.) абрадавыя традыцыі натуральна страцілі многія архаічныя рысы, першасныя магільныя функцыі і семантычныя матывацыі. Разбуральны характар традыцыйных каляндарных абрадаў насіў і перыяд барацьбы савецкай улады з рэлігіяй, які паслужыў адрыву ад хрысціянскай святочнай традыцыі не аднаго пакалення. Усё гэта сказалася на жыццядзейнасці народных свят і абрадаў, паслужыла парушэнню замацаваных традыцый у соцыуме, якія на працягу стагоддзяў складваліся на хрысціянскай аснове.

Нягледзячы на сацыяльныя змены ў працэсе развіцця грамадства, устойлівасць характэрных рысаў народнай традыцыйнай культуры захавалася і сёння. Аб гэтым сведчаць матэрыялы даследаванняў у рамках доўгатэрміновай навуковай тэмы Беларускага дзяржаўнага інстытута праблем культуры «Сучасны стан традыцыйнай мастацкай культуры беларусаў: даследаванне і практыка»¹, якія адлюстраваны у трох

¹ Аўтар ідэі і навуковы кіраўнік Т. Б. Варфаламеева, 1993 г.