



С. В. Гуткоўская

РЕПОЗИТОРИЙ БГУКИ

Парадскія
бытавыя
танцы

МІНІСТЭРСТВА КУЛЬТУРЫ РЭСПУБЛІКІ БЕЛАРУСЬ
БЕЛАРУСКІ ДЗЯРЖАЎНЫ ЎНІВЕРСІТЭТ
КУЛЬТУРЫ І МАСТАЦТВАЎ

С. В. Гуткоўская

Тарадскія
бытавыя
танцы

Рэкамендавана
Вучэбна-метадычным аб'яднаннем
вышэйшых навучальных устаноў Рэспублікі Беларусь
па адукацыі ў галіне культуры і мастацтва
ў якасці вучэбна-метадычнага дапаможніка для студэнтаў
спецыяльнасці 17 0201 «Харэаграфічнае мастацтва»

Мінск
Выдавецтва «Чатыры чвэрці»
2008

УДК 793.31(=161.3)(075.32)

ББК 85.32я723

Г 97

Рэцензенты:

Чурко Ю. М.,

доктар мастацтвазнаўства, прафесар,
загадчык кафедры харэаграфіі Беларускай дзяржаўнай
акадэміі музыкі;

Галкоўская Г. Л.,

кандыдат мастацтвазнаўства,
дацэнт Беларускай дзяржаўнай акадэміі мастацтваў

*Выкарыстаны слайды
з архіва ГНДЛ беларускай танцавальнай творчасці БДУКіМ*

Эскізы касцюмаў

Ю. А. Піскуна

Апрацоўка музычных тэм

А. В. Львіной

Гуткоўская, С. В.

Г 97

Гарадскія бытавыя танцы / С. В. Гуткоўская. — Мінск:
Выд-ва «Чатыры чвэрці», 2008. — 140 с. з іл.

ISBN 978-985-6856-15-3.

Вучэбна-метадычны дапаможнік змяшчае матэрыял па тэ-
мах, звязаных са сцэнічнай апрацоўкай танцавальнага фаль-
клору, якія вывучаюцца ў вышэйшых навучальных устано-
вах па спецыяльнасці «Харэаграфічнае мастацтва» (напра-
мак «народныя танцы»).

Паэтапна асвятляецца працэс работы студэнта з фальклор-
нымі ўзорамі гарадскіх бытавых танцаў пры стварэнні сцэ-
нічных харэаграфічных кампазіцый і тэатралізаванага прад-
стаўлення са скразной драматургіяй.

Дапаможнік адрасаваны студэнтам і выкладчыкам вышэй-
шых навучальных устаноў і каледжаў культуры і мастацтваў,
кіраўнікам харэаграфічных калектываў.

УДК 793.31(=161.3)(075.32)

ББК 85.32я723

ISBN 978-985-6856-15-3

© Гуткоўская С. В., 2008

© Афармленне. Выдавецтва
«Чатыры чвэрці», 2008

З М Е С Т

| | |
|--|---------|
| Прадмова | 4–5 |
| Характарыстыка гарадскіх бытавых танцаў як групы танцавальнага жанру беларускага харэаграфічнага фальклору | 6–9 |
| Фальклорныя запісы ўзораў гарадскіх бытавых танцаў | 10–27 |
| Сцэнарый спектакля з жартамі, прыказкамі і прыпеўкамі «Танцуем па-даўнейшаму» | 28–43 |
| Апісанні сцэнічных варыянтаў гарадскіх бытавых танцаў | 44–112 |
| Тэксты музычнага суправаджэння для спектакля «Танцуем па-даўнейшаму» | 113–132 |
| Слоўнік спецыяльных тэрмінаў | 133–137 |
| Спіс рэкамендаванай літаратуры | 138–139 |

РЕПОЗИТОРИЙ БГУКИ

ПРАДМОВА

От времени до времени в жизни каждой страны сотворяются эпохи, овеянные призраками столетий. В эти эпохи художественное творчество наций как будто вспоминает: нарождающиеся мелодии будят эхо далеких песен, новые формы выявляют красоту бесследно минувшего. В эти эпохи воскресшая национальная старина делается близкой и любимой. Она манит к себе, как прекрасное марево. Ее скрытые силы, исходя точно магнетические волны из смутных глубин народного духа, начинают действовать на творческое сознание современности, и поколения художников, замороженные ими, приобретают дар ясновидения.

Владимир Солоухин

Неад'емнай і важнай часткай нацыянальнай культуры кожнага народа з'яўляецца харэаграфічнае мастацтва.

Танец як асобы від духоўнай дзейнасці, у якім пластыка чалавека рэалізуе яго ўяўленне аб свеце і самім сабе, аб формах узаемадзеяння чалавека з рэальным і ўяўным асяроддзем, адыгрывае важную ролю ў нашым жыцці.

Народны танец — гэта рытмічна арганізаваныя рытуальна-гульнявыя паводзіны, якія набылі эстэтычна асэнсаваную пэўную пластычную форму. Пластычная ідэя народнага танца нараджаецца як у працэсе назірання над рэчаіснасцю, маючы ў гэтым выпадку выяўленча-пераймальны характар, так і ў выніку абсаблення і тыпізацыі шэрагу з'яў, у тым ліку маючых дачыненне да духоўнага свету чалавека.

Праблемы існавання беларускага народнага танца ў сістэме мастацкай культуры, пытанні яго сучаснага бытавання і сцэнічнай інтэрпрэтацыі, педагагічныя падыходы да вывучэння танцавальнай спадчыны ў спецыяльных навучальных установах з'яўляюцца на сённяшні дзень вельмі актуальнымі.

Гарадскія бытавыя танцы як самая позняя па паходжанні група жанру танцаў беларускага харэаграфічнага фальклору прадстаўляюць значны інтарэс для сучаснага харэографа і наогул займаюць важнае месца ў мастацкай практыцы прафесійных і аматарскіх танцавальных калектываў Рэспублікі Беларусь.

Дапаможнік змяшчае тэарэтычны матэрыял і метадычныя рэкамендацыі па тэмах «Сцэнарый — кампазіцыйны план» вучэбнага курса «Рэжысура харэаграфіі» і «Сцэнічная апрацоўка фальклору»

вучэбнага курса «Мастацтва балетмайстра» для спецыяльнасці «Харэаграфічнае мастацтва» (напрамак «народны танец») у вышэйшых навучальных установах культуры і мастацтваў.

У дапаможніку разглядаецца пытанне аб сучасным падыходзе да сцэнічнай апрацоўкі фальклорных узораў **гарадскіх бытавых танцаў** і асвятляюцца асобныя аспекты гэтага працэсу: пошук першакрыніц, вывучэнне і аналіз экспедыцыйных запісаў з розных гісторыка-этнаграфічных рэгіёнаў Беларусі.

Падаецца характарыстыка гарадскіх бытавых танцаў як групы танцавальнага жанру беларускага харэаграфічнага фальклору і прыводзіцца апісанне першакрыніц для стварэння сцэнічных нумароў.

Прапануецца сцэнарый фальклорнай вечарыны – спектакля з жартамі, прыказкамі і прыпеўкамі «Танцуем па-даўнейшаму», які прадугледжвае выкарыстанне матэрыялаў фальклорных экспедыцый (узораў гарадскіх бытавых танцаў, музычных тэм, слайдаў, відэаматэрыялаў і г. д.). Яго пастаноўка была здзейснена на кафедры харэаграфіі Беларускага дзяржаўнага ўніверсітэта культуры і мастацтваў.

Прыводзіцца апісанні сцэнічных нумароў, створаных на аснове фальклорных ўзораў гарадскіх бытавых танцаў Беларусі: вальс «Аляксандра» (на аснове ўзору з вёскі Сельцы Калінкавіцкага раёна Гомельскай вобласці), «Падэспань» (на аснове ўзору з вёскі Краснікі Докшыцкага раёна Віцебскай вобласці), «Ойра» (на аснове ўзораў з Браслаўскага і Верхнядзвінскага раёнаў Віцебскай вобласці) «Страданьня» (на аснове ўзораў з Гродзенскай вобласці).

Прапануюцца музычныя апрацоўкі беларускіх народных танцавальных мелодый для сцэнічных нумароў «Ойра», «Падэспань», «Страданьня», вальс «Аляксандра». Апрацоўка і запіс музычных тэм зроблены А. В. Ільіной.

У дапаможніку таксама змешчаны спісы спецыяльных тэрмінаў і рэкамендаванай літаратуры па тэме.

ХАРАКТАРЫСТЫКА ГАРАДСКІХ БЫТАВЫХ ТАНЦАЎ ЯК ГРУПЫ ТАНЦАВАЛЬНАГА ЖАНРУ БЕЛАРУСКАГА ХАРЭАГРАФІЧНАГА ФАЛЬКЛОРУ

Гарадскія бытавыя танцы, услед за кадрыллю і полькай, з'явіліся ў беларускай вёсцы параўнальна нядаўна, крыху больш чым сто гадоў таму, калі ў сялянскі побыт пачалі інтэнсіўна пранікаць норавы і звычаі горада, а разам з імі і ўзоры гарадской культуры — новыя песні, танцы, музыка, мода і забавы. Этнографы і фалькларысты таго часу з трывогай успрынялі распаўсюджанне ў народным асяроддзі фабрычных песень, гарадскога рамансу, новай інструментальнай музыкі, а таксама і новых танцаў. Вось што пісаў адзін са сведкаў гэтага працэсу, характарызуючы быт беларускай вёскі канца XIX ст.: «У апошні час ў скок і плясы ўварвалася полька і нешта падобнае на кадрыль, а «музыка» навучыўся іграць паланэзы і «Грыцю», якімі замяняе «Лявоніху», «Рускую» і інш. Ламанне кадрылі ёсць разам з тым ламанне старажытных звычаяў, якое адбілася не на адных толькі танцах-плясах» [10, 28]. Пэўную ролю ў гэтым адыграла тая акалічнасць, што з музычных інструментаў яшчэ больш шырокае распаўсюджанне ў той час атрымаў гармонік, які аказаўся вельмі зручным для суправаджэння новых гарадскіх танцаў, але дрэнна спалучаўся з традыцыйнымі танцавальнымі песнямі.

З'яўленне ў канцы XIX — пачатку XX ст. вялікай колькасці новамодных танцаў было звязана з дзейнасцю працуючых у той перыяд у Расіі прафесійных балетмайстраў А. Цармана, М. Гаўлікоўскага, Дэ-Каліньера, А. Чыоцякова, М. Пятровай і іншых, якія займаліся стварэннем нескладаных бальных танцаў, заснаваных на матэрыяле народнай танцавальнай творчасці розных краін («Матлёт», «Вянгерка», «Каханачка», «Падэспань», «Кракавяк», «Вальс» і інш.). Гэтыя ўзоры бальнай харэаграфіі, але ў спрошчаных варыянтах, з танцавальных залаў, дзе яны выконваліся на вельмі папулярных у тым часы балах і спецыяльных вечарынах, сталі паяўляцца спачатку ў вёсках, размешчаных паблізу гарадоў, а затым паступова пранікаць ва ўсё больш аддаленыя куткі краіны.

Гарадскія бытавыя танцы не толькі жылі самастойным жыццём, але і ўваходзілі ва ўзаемадзеянне з мясцовымі танцавальнымі традыцыямі, што было заканамернай з'явай, паколькі гарадскія бальныя танцы ў працэсе свайго станаўлення самі чэрпалі матэрыял з народнай харэаграфіі. Пасля з'яўлення ў вёсцы бальных танцаў пачалося іх стылістычнае змяненне,

што прывяло да стварэння своеасаблівых танцаў-гібрыдаў. Яны будаваліся па пэўнаму харэаграфічнаму стэрэатыпу, які ўключаў абмежаваную колькасць стандартных рухаў, такіх як простыя, пераменныя або прыстаўныя крокі, ход з прытупам, прытупы на месцы, павароты вакол сябе або пад рукой партнёра, вярчэнне вальсавымі крокамі ў пары, плясканне ў далоні і некаторых іншых, дапоўненых адным-двума арыгінальнымі рухамі, якія і адрознівалі адзін гарадскі бытавы танец ад другога. Кампазыцыйныя пабудовы абмяжоўваліся агульным кругам, па якому пастаянна па ходу альбо супраць ходу гадзіннікавай стрэлкі рухаліся пары танцораў на працягу ўсяго танца, часта нават не змяняючы напрамку руху.

Большасць гарадскіх бытавых танцаў не мае афіцыйна зафіксаваных дзе-небудзь прататыпаў. Так абстаіць справа з танцамі, створанымі на аснове шырокавядомых народных песень альбо інструментальных найгрышаў і маючымі з імі аднолькавыя назвы: «Свеціць месяц», «Каробачка», «Цёмна ночка», «На рэчаньку» і інш.

Для таго каб зразумець, чаму бальныя танцы так лёгка «прыжыліся» на беларускай вёсцы, параўнаем некаторыя танцавальныя *па*, якія ўваходзяць у склад бальных і народных танцаў: па шасэ, галопа, полькі, вальса і традыцыйнага для беларускай народнай харэаграфіі пераменнага крока. Галоп і па шасэ, паміж якімі вельмі лёгка правесці паралель, з'яўляюцца падобнымі рухамі і поруч з разнастайнымі танцавальнымі крокамі і падскокамі характарызуюць многія народныя танцы Еўропы. Няцяжка таксама ўбачыць сувязь гэтых рухаў з некаторымі разнавіднасцямі вальса, у якіх да традыцыйных крокаў далучаецца паварот. Нарэшце, на Беларусі вальс танцуюць у характары пераменнага ходу, што падкрэслівае блізкасць гэтых рухаў. Такім чынам, у кантэксце еўрапейскага народнага танца можна вылучыць ланцуг лексічных адзінак, маючых шмат агульнага. Гарадскія бытавыя танцы маглі дастаткова лёгка засвойвацца беларускімі сялянамі, таму што знаёмыя для іх элементы полькі, вальса, па маршэ (звычайныя коўзкія крокі, якія можна параўнаць з распаўсюджаным у беларускай народнай харэаграфіі шаркаючым ходам) атрымалі ў іх вялікае распаўсюджанне.

Тая акалічнасць, што ў адрозненне ад карагодаў і традыцыйных танцаў, цесна звязаных з абрадамі, гарадскія бытавыя танцы ўзніклі і выконваліся толькі з мэтай забавы, абумовіла ў асноўным жартоўны, гратэскавы характар іх выканання.

Трэба адзначыць, што многія сучасныя фалькларысты, наадварот, станюўча ацэньваюць ролю гарадскога фальклору. Яны лічаць, што інтэнсіўнае пранікненне ў сялянскае асяроддзе ўзораў

гарадской культуры дало новы штуршок для далейшага развіцця ўсіх відаў фальклору, які доўгі час не зведваў знешніх уплываў. Беларускаму народу не ўласціва бяздумная пераймальнасць, таму ўсё новае перараблялася на свой лад у адпаведнасці з беларускім нацыянальным характарам, якому не ўласціва знешняя афектацыя і знарочытасць гарадской культуры. Так, на падставе новамодных танцаў і мелодый беларускімі сялянамі ствараліся ўласныя варыянты, якія адлюстроўвалі, з аднаго боку, добразычлівае і непрадзятае падсмейванне над сабой, з другога — паэтычнае неспрэднае ўспрыманне навакольнага свету («Пампадур», «Ераплан», «Трылінда», «Мардапляс», «Дыпапо» і інш.).

Апошнія 100 гадоў гэты працэс развіваўся вельмі інтэнсіўна, кампенсуючы ў нейкай ступені працэс адваротны — разбурэння, страты, выціскання з быту ўзораў традыцыйнай танцавальнай культуры. Цікава, што ў 80-я — першай палове 90-х гг. XX ст. (менавіта ў гэты перыяд выкладчыкамі і студэнтамі Мінскага інстытута культуры вялося інтэнсіўнае фальклорнае абследаванне розных куткоў нашай краіны) толькі ў адным гісторыка-этнографічным рэгіёне — Беларускім Падняпроўі налічвалася не менш 30 розных найменняў узораў харэаграфічнага фальклору гарадскога паходжання. Іх добра памятаюць і сёння і даволі часта выконваюць не толькі жыхары старэйшага ўзросту, але і тыя, каму зараз няма і шасцідзiesiąці.

Падагульняючы вышэйпададзенае, гарадскія бытавыя танцы можна ўмоўна падзяліць на дзве групы.

Да першай адносяцца танцы, створаныя шляхам перайначвання твораў прафесійных балетмайстраў. Гэта аўтарскія ўзоры бальнай харэаграфіі, засвоеныя культурай гарадоў, перапрацаваныя ў адпаведнасці з фальклорнымі цэнаснымі арыентацыямі, якія ўслед за тым сталі набыткамі беларускага сялянства.

Другую групу складаюць ўзоры, якія ўяўляюць сабой уласныя сачыненні-імправізацыі жыхароў беларускай вёскі. Яны ствараліся шляхам як апрацоўкі сапраўдных народных танцаў, так і пласцічнай ілюстрацыі тэкстаў папулярных песень.

Асноўнымі адметнымі рысамі гарадскіх бытавых танцаў з'яўляюцца:

- парнае выкананне;
- прастата лексікі і тацавальнага малюнка;
- універсальнасць лексікі (аднолькавыя рухі як для партнёра, так і для партнёркі);
- частая кантамінацыя ў лексіцы элементаў некалькіх танцавальных узораў розных жанраў, рознага часу паходжання і рознай нацыянальнай прыналежнасці;

- выкарыстанне рухаў, запазычаных з дзіцячага фальклору (пагроза адзін аднаму пальцам, удары далонямі і інш.);
- змена роляў партнёраў падчас выканання танца;
- наяўнасць гульнявых момантаў;
- наяўнасць жартоўных, іранічных, гратэскавых інтанацый;
- выкарыстанне для суправаджэння музыкі папулярных песень;
- суправаджэнне прыпеўкамі.

РЕПОЗИТОРИЙ БГУКИ

ФАЛЬКЛОРНЫЯ ЗАПІСЫ ЎЗОРАЎ ГАРАДСКІХ БЫТАВЫХ ТАНЦАЎ

Шмат разнастайнага матэрыялу аб гарадскіх бытавых танцах захоўваецца ў Галіновай навукова-даследчай лабараторыі беларускай танцавальнай творчасці (ГНДЛ), створанай 1.01.1981 пры кафедры харэаграфіі Мінскага інстытута культуры (зараз Беларускі дзяржаўны ўніверсітэт культуры і мастацтваў) пад навуковым кіраўніцтвам доктара мастацтвазнаўства, прафесара Юліі Міхайлаўны Чурко. Асноўнымі мэтамі лабараторыі з'яўляюцца збіранне, навуковая сістэматызацыя і аналіз ўзораў беларускай народнай танцавальнай творчасці, стварэнне фальклорнага «банка» і харэаграфічнага атласа Беларусі, публікацыя навуковых прац, выданне фальклорных зборнікаў, укараненне вынікаў даследаванняў у працэс падрыхтоўкі спецыялістаў у галіне харэаграфічнага мастацтва і практычную дзейнасць кіраўнікоў танцавальных калектываў Рэспублікі Беларусь.

На працягу дзесяцігоддзя (1981–1991) лабараторыя праводзіла штогод некалькі фальклорных экспедыцый з удзелам яе супрацоўнікаў, выкладчыкаў і студэнтаў па розных гісторыка-этнаграфічных рэгіёнах Беларусі. Усяго было абследавана 766 вёсак са 104 раёнаў рэспублікі. Фальклорны матэрыял разглядаецца ў разнастайнасці яго сувязяў з гістарычнымі, геаграфічнымі і сацыяльнымі ўмовамі бытавання, у адзінстве музычнага, пластычнага, вакальнага і гульнявага пачаткаў. Палявы матэрыял зафіксаваны слоўна-графічным спосабам, а таксама на кіна- і фотаплёнцы. У лабараторыі складзены алфавітны, жанравы і тапаграфічны каталогі, фона-, нота-, фота, слайда- і фільматэка, у якіх налічваецца звыш 17 тысяч адзінак захавання, створаны фонд літаратуры па харэаграфічным фальклору, у якім асобным раздзелам з'яўляюцца выпіскі з прац фалькларыстаў і этнографіаў XIX–XX ст.

Матэрыяламі ГНДЛ пастаянна карыстаюцца кіраўнікі прафесійных і аматарскіх танцавальных калектываў рэспублікі, выкладчыкі вышэйшых і сярэдніх навучальных устаноў культуры і мастацтва.

Наяўнасць фальклорных матэрыялаў па гарадскіх бытавых танцах у фондах Галіновай навукова-даследчай лабараторыі беларускай танцавальнай творчасці пры Беларускім дзяржаўным ўніверсітэце культуры і мастацтваў

Брэсцкая вобласць: «Абэрак», «Агледы», «Аколіца» («Аколушка»), «Акуліна», «Андрюша» («Адруша»), «Атлет» («Матлёт»),

«Баламут», «Барыня», «Бедна», «Валец з пацалункамі», «Валец з запалачкай», «Вальс», «Вальс блакітны», «Вальс з падманам», «Вальс шматфігурны», «Ва саду лі», «Галёп» («Галёпка»), «За гаем гай», «Зяленая рошча», «Златыя горы», «Кацюша», «Какетачка», «Каробачка», «Лысы» («Карапет»), «Мазур», «Мазурка», «Марш», «Месяц», «На рэчаньку», «Ойра», «Падэспань» («Падэспанец»), «Рэчанька» («Рэчунька»), «Сербіянка», «Страданьня», «Салавей», «Цёмная ночка», «Яблачка».

Віцебская вобласць: «Абэрак», «Акуліна-немка», «Алімпія», «Аляксандр», «Бальшавік», «Барыня», «Бежанька», «Бес», «Вальс», «Вальс Аляксандраўскі», «Вальс віровы», «Вальс з гвездой», «Вальс з колянка», «Вальс з падманам», «Вальс з пацалункамі», «Вальс з хустачкай», «Вальс на два разы», «Вальс пад руку», «Вальс-плячэнка», «Вальс-сколянка», «Вальс «Хвалюючае мора», «Ва саду лі», «Вора», «Вулачка», «Вянгерка», «Габеркі», «Гапак у трох», «Галоп» («Галёпка»), «Гірша з Мойшай», «Гуралька», «Дыпо», «Драпак», «Дырыжабель», «Жыдовачка», «Звошчык», «Зяленая рошча», «Златыя горы», «Залатыя кольца», «Казачок» («Казак»), «Канкалуз», «Карапет» («Лысы»), «Каханачка» («Куханочка»), «Какетка», «Каробачка», «Клецкага», «Канфетка», «Карколік», «Карбушка», «Каценька», «Кракавяк у тройках», «Кракавяк» («Крукавяк»), «Крынка», «Кунцэпта», «Купі, мама, ляльку», «Ланцаед» («Ланцует»), «Латышачка», «Лезгінка», «Лімон», «Літвін», «Лысы», «Мазурка» («Мазурак»), «Марта», «Матлет», «Месяц», «Мікода», «Мільён», «На рэчаньку», «Нямы», «Ночка», «Ойра» («Воф»), «Падгорка», «Падзіфір», «Падэспань», «Падэкатр» («Падукат»), «Паляначка», «Саколік», «Самадумка», «Самалёт», «Свеціці месяц», «Сенька», «Сербіянка», «Субота», «Цёшча», «Трылінда», «Хар-купец», «Чардаш», «Чыжык», «Чаркес», «Шахцёр», «Шыра», «Шыбар», «Яблачка».

Гомельская вобласць: «Аляксандр» («Аляксандра»), «Базар», «Баламут», «Бамбадур», «Барыня» («Барыня ў трох»), «Вальс» («Вальсет», «Валец»), вальс «Аляксандра», «Вальс-звіванне» («Вальс-завіванне»), «Валец выбіральны», «Ва саду лі», «Вальс з абманам», «Валец з варотамі», «Вальс з качаном», «Вальс з пацалункам», «Вальс-карагод», «Валец у кола», «Вальс-фант», «Валы», «Вянгерка», «Галоп» («Галёп»), «Гапак», «Гапак па трое», «Гаронцы», «Грэчка», «Грыця», «Дыпапо», «Дырыжабель», «Жыдок», «Зяленая рошча», «Інглез», «Каблучок», «Казак» («Казачок»), «Карапет», «Каханачка Ялецкага», «Какетка», «Каробачка», «Кік-вок», «Кнут», «Кракавяк», «Кракавяк у трох», «Кракетка», «Латышка», «Ліцвінка», «Лязгінка», «Матлёт», «Марынка», «Месяц», «Мужычок», «На рэчаньку», «Ойра», «Падарган»,

«Падэспань», «Папільён», «Падэпатынер», «Падэграс», «Паўмесяц», «Плясуха-рассядуха», «Пад гаем гай», «Просты», «Плясавая» («Плясуха»), «Развадная», «Раскамарынская», «Рэчанька», «Сербіянка», «Страданні», «Субота», «Трэцьцяк», «Ухар-купец», «Фівават», «Палавальны валец», «Цёмная ночка», «Цыган», «Чардаш», «Шаміль», «Шарабан» («Шарантан»), «Шахцёр», «Шэн», «Яблачка», «Яўрэйчык».

Гродзенская вобласць: «Абэрак», «Акуліна», «Алімпія», «Аляксандр» («Аляксандра»), «Аэраплан», «Баламут», «Бальшавік», «Бежанька», «Бублікі», «Валодзя», «Вальс» («Валец»), вальс «Адбіяны пары», «Ва саду лі», «Вальс з хусткай», «Вальс лянцейскі», «Валец ламаны», «Вішанька», «Вянгерка», «Гуралі», «Даляры», «Дырыжабель», «Ераплан», «Казачок» («Казак»), «Какетка», «Калечка», «Канфетка», «Капуста», «Катажына», «Каробачка», «Каханачка», «Літвін», «Лянсей», «Лысы», «Мазурка» («Мазура»), «Марш», «Матроха», «Месяц», «На рэчаньку», «Ночка», «Ойра», «Падэкатр», «Падэспань», «Панна-Ганна», «Раскамарынская», «Рускага», «Рэчанька», «Рэянт», «Салдат», «Сем», «Спадар», «Сямёнаўна», «Страданьня», «Сямёрка», «Цёмная ночка», «Ухар-купец».

Мінская вобласць: «Абэрак», «Акуліна», вальс «Аляксандроўскі», «Аса», «Бабачка», «Валені», «Вальс», «Вянгерка», «Какетка», «Маставы», «Матрос», «Месяц», «Падэкатр», «Рататуля», «Салавей», «Сто адзін», «Чардаш», «Шэйн».

Магілёўская вобласць: «Баламут», «Барыня», «Брычка», «Вальс», «Вальс-міньён», «Вальс з казой», «Вальс-кабыла», «Вянгерка», «Галоп», «Гапак», «Гапак у тройках», «Гірша з Мойшай», «Грыця» («Гріця»), «Дасада», «Дырыжабель», «Зялёная рошча», «Казачок», «Какетка», «Каробачка», «Кацюша», «Кружок», «Кінжалікі», «Кракавік» («Карколік»), «Лімон», «Лысы», «Люлька», «Лязгінка», «Матлёт», «Матрос», «Міньён», «Месяц» («Свеціць месяц»), «Ойра», «Падэспань», «Пампадур», «Панскі танец», «Сербіянка», «Страданьня», «Сто адзін», «Субота», «Сямёнаўна», «Шпаначка», «Чаркес», «Шаміля», «Шахцёр», «Яблачка».

Ірывыдзем найбольш тыповыя апісанні некалькіх гарадскіх бытавых танцаў з архіва ГНДЛ беларускай танцавальнай творчасці, якія ўвайшлі ў сцэнарый фальклорнай вечарыны пад назвай «Танцуем па-даўнейшаму», а таксама музычныя тэмы да іх. Гэтыя ўзоры зафіксаваны ў розных рэгіёнах Беларусі. У круглых дужках указваюцца паслядоўна нумары папкі, сшытка, старонкі экспедыцыйных матэрыялаў ГНДЛ.

«**Страдання**» (ГНДЛ, 5.2.12) — парны танец. Масавы. Музыканы памер — 2/4. Зыходнае становішча ў парах: рукі накрыж, малянок — круг.

1—2-і такты — тры простыя крокі наперад, чацвёрты — прыставіць.

3—4-ы такты — тры простыя крокі назад, чацверты — прыставіць.

5—8-ы такты — вальс у парах па кругу.

Пасля вальса застацца ў парах тварам адзін да аднаго. Далей — воплескі ў далоні.

1—2-і такты — пляснуць правымі, потым левымі далонямі.

3-і такт — пляснуць правымі, потым левымі і зноў правымі далонямі.

5-ы такт — рукі на таліі.

6-ы такт — пагразіць пальцам адзін аднаму.

7-ы такт — пляснуць правымі далонямі з паранёрам.

8-ы такт — вярнуцца ў зыходнае становішча для пачатку танца.

Запісаны ў в. Новы Двор Свіслацкага раёна Гродзенскай вобласці. Інфарматар К. М. Каскевіч, 1924 г. нараджэння, беларуска. Фальклорная экспедыцыя 1980 г.

«**Страдання**» (ГНДЛ, 9.5.5) — парны танец. Стаяць парамі па кругу тварам адзін да аднаго, дзяўчына — тварам у цэнтр круга, юнак правай рукой трымае левую руку дзяўчыны, рукі апушчаны ўніз.

1-ы такт — два прыстаўныя крокі ў адзін бок па лініі танца.

2-ы такт — два прыстаўныя крокі супраць лініі танца.

3—4-ы такты — чатыры воплескі ў далоні адзін з адным.

5—6-ы такты — паўтарыць рухі 1—2-га тактаў.

7—8-ы такты — два поўных тура вальса.

Запісаны ў в. Маньцоты Івацэвіцкага раёна Брэсцкай вобласці. Інфарматар І. А. Страковіч, 1917 г. нараджэння, беларуска. Фальклорная экспедыцыя 1980 г.

«**Страдання**» (ГНДЛ, 10.5.9). Музыканы памер — 2/4. Зыходнае становішча — рукі злучаны: левая рука дзяўчыны з правай рукой юнака. Пары стаяць па кругу.

1—2-і такты — рухаюцца супраць ходу гадзіннікавай стрэлкі: паварот дзяўчыны пад правай рукой юнака, прытуп.

3—4-ы такты — рухаюцца па ходу гадзіннікавай стрэлкі: паварот дзяўчыны пад рукой юнака, прытуп.

5—6-ы такты — прыстаўны крок налева, потым прыстаўны крок направа.

7-ы такт — крок правай нагой адзін да аднаго.

8-ы такт — паварот на 360° вальсам.

Усё паўтараецца спачатку.

Запісаны ў в. Прыбаловічы Лельчыцкага раёна Гомельскай вобласці. Інфармагар — фальклорны калектыў. Фальклорная экспедыцыя 1981 г.

«Страданія» (ГНДЛ, 21.1.6) — парны танец (цотны лік пар).
Музычны памер — 2/4. Выконваецца з прыпеўкамі.

Зыходнае становішча: пары стаяць па кругу тварам супраць ходу гадзіннікавай стрэлкі, рукі ў партнёраў скрыжоўваюцца спераду на ўзроўні таліі, правая рука партнёра знаходзіцца зверху левай рукі дзяўчыны.

Асноўны ход (выконваецца з невялікім калыханнем корпуса):

На «раз» — крок наперад правай нагой, злёгка прысеўшы на ёй.

На «і» — падцягнуцца і вынесці левую нагу наперад.

На «два» — крок наперад левай нагой, злёгка прысеўшы на ёй.

На «і» — падцягнуцца і вынесці правую нагу наперад.

Пары рухаюцца па кругу асноўным ходам, дзяўчаты робяць паварот на 360° пад высокую паднятай рукой юнака. Затым гэты рух паўтараецца толькі 2-й, 4-й і астатнімі цотнымі парамі; 1-я, 3-я і іншыя пары рухаюцца толькі асноўным ходам. Затым у няцотных парах партнёршы робяць паварот пад рукой партнёра, а цотныя пары рухаюцца асноўным ходам.

У парах робяць паварот партнёршы пад рукой партнёра на месцы тварам па лініі танца. Усе пары выконваюць вальсам паварот па кругу (рукі знаходзяцца ў партнёраў на таліі).

Запісаны ў в. Аляшковічы Бельніцкага раёна Магілёўскай вобласці. Інфармагар Я. М. Лысава, 1926 г. нараджэння, беларуска. Фальклорная экспедыцыя 1983 г.

«Страданія»

Moderato



«**Страдання**» (ГНДЛ, 32.7.7) У танцы прымаюць удзел некалькі пар, якія стаяць па кругу (у парах — адзін супраць аднаго). Удзельнікі танца робяць два прыстаўныя крокі ўбок па ходу гадзіннікавай стрэлкі, два — супраць ходу гадзіннай стрэлкі.

Запісаны ў в. Байкі Пружанскага раёна Брэсцкай вобласці. Інфарматар С. І. Пухнарэвіч, 1925 г. нараджэння, беларуска. Фальклорная экспедыцыя 1984 г.

«**Падэспань**» (ГНДЛ, 11.1.30) — парны танец. Музыканы памер — 3/4. Асноўны крок — прыстаўны. Юнак правай рукой трымае правую руку дзяўчыны, левай — яе левую руку, правыя рукі ляжаць на правым плячы дзяўчыны.

1—4-ы такты — крок наперад правай нагой, левую прыставіць; крок назад левай нагой, правую прыставіць; крок наперад правай нагой, левую прыставіць; разварот на 180° праз правае плячо, не разрываючы рук.

5—8-ы такты — крок правай нагой назад, левую прыставіць; крок левай нагой наперад, правую прыставіць; крок правай нагой назад, левую прыставіць; дзяўчына пракручваецца праз левае плячо пад дзвюма паднятымі ўгору рукамі партнёра. Ролі партнёраў мяняюцца. Танец пачынаецца спачатку.

Запісаны ў в. Далекія Лідскага раёна Гродзенскай вобласці. Інфарматар А. М. Янчэўская, 1900 г. нараджэння, беларуска. Фальклорная экспедыцыя 1979 г.

«**Падэспань**» (ГНДЛ, 15.8.2) — парна-масавы танец. Музыканы памер — 3/4. Зыходнае становішча: партнёры стаяць тварам па лініі танца і трымаюцца за рукі, партнёр стаіць злева ад партнёркі і трымае правай рукой яе правую руку ў яе над галавой, а левай рукой — левую руку, раскрытую ўбок на ўзроўні грудзей.

Асноўны рух — «па-дэ-баск»:

Затакт — злёгка прыпадняць правую нагу.

На «раз» — пераступіць на правую нагу ў правы бок, сагнуць калена, левую нагу злёгка прыпадняць.

На «два» — пераступіць на левую нагу, ставячы яе перад правай нагой, правую нагу злёгка прыпадняць.

На «тры» — пераступіць на правую нагу, ставячы яе за левай нагой, левую нагу злёгка прыпадняць.

Апісанне танца:

1—2-і такты — два «па-дэ-баскі» на месцы з ударам аб падлогу з правай і левай ног.

3—4-ы такты — два «па-дэ-баскі» з правай і левай ног з прасоўваннем наперад па агульнаму кругу.

5–6-ы такты — два «па-дэ-баскі» з правай і левай ног з прасоўваннем спіной па кругу.

8-ы такт — разварот у пары на 180°, рукі не разрываюцца.

9–10-ы такты — два «па-дэ-баскі» з правай і левай ног з прасоўваннем спіной па кругу.

11–12-ы такты — два «па-дэ-баскі» з правай і левай ног з прасоўваннем наперад.

13–14-ы такты — два «па-дэ-баскі» з правай і левай ног з прасоўваннем спіной па кругу.

15–16-ы такты — дзяўчына з разваротам спіной да юнака, не разрываючы рук і трымаючы іх на ўзроўні плячэй, выконвае два пераступанні ўбок з правай і левай ног, пры гэтым партнеры зазіраюць адзін аднаму ў вочы (жыхары вёскі казалі, што ў гэты момант каханья цалаваліся). Далей танец паўтараецца з прасоўваннем па агульнаму кругу.

Запісаны ў в. Краснікі Докшыцкага раёна Віцебскай вобласці. Інфарматар Г. І. Гайчук., 1901 г. нараджэння, беларуска. Фальклорная экспедыцыя 1982 г.

«Падэспань» (ГНДЛ, 15.14.4). Танец меў чатыры «калены», з якіх захавалася толькі два. Адзін з танцораў выконваў ролю дырыжора, які аб'яўляў калена. Танцавалі па кругу парамі пад гармонік.

Запісаны ў в. Сенькава Верхнядзвінскага раёна Віцебскай вобласці. Інфарматар П. І. Шаўрукоў, 1914 г. нараджэння, беларус. Фальклорная экспедыцыя 1982 г.

«Падэспань» (ГНДЛ, 6.1.6) — парна-масавы танец. Музыкальны памер — 3/4. Выходнае становішча: пары стаяць тварам па лініі танца. Правая рука юнака трымае правую руку дзяўчыны, якая сагнута ў локці і ляжыць на яе правым плячы; левыя рукі злучаны, сагнуты ў локцях і знаходзяцца на ўзроўні левага пляча юнака.

Асноўны крок:

1-ы такт

На «раз» — крок правай нагой наперад.

На «два» — паўза.

На «тры» — левая нага прыстаўляецца на паўпальцы да правай нагі.

2-і такт

На «раз» — крок правай нагой наперад, левая нага выцягваецца ззаду на насок.

На «два», «тры» — паўза.

Апісанне танца.

Першае «калена».

1—2-і такты — асноўны ход з правай нагі.

3-і такт — асноўны ход з правай нагі.

4-ы такт

На «раз» — крок левай нагой назад, правая нага застаецца спераду на абцасе.

На «два», «тры» — паўза.

5—6-ы такты — паўтор рухаў 1—2-га тактаў.

7—8-ы такты — паварот на 180°: пары знаходзяцца спіной па лініі танца і выконваюць асноўны ход, пачынаючы з левай нагі назад.

Другое «калена».

Пары стаяць спіной у цэнтр круга. Юнак знаходзіцца за дзяўчынай, рукі партнёраў злучаны, сагнуты ў локцях і падняты да ўзроўню плячэй.

1—4-ы такты — пары выконваюць падвойныя дробаты папераменна з правай і левай ног, злегку паварочваючы стан з аднаго боку ў другі.

5—8-ы такты — юнакі вальсавым крокам рухаюцца тварам па лініі танца, дзяўчаты робяць паварот пад паднятай правай рукой партнёра. Левыя рукі апушчаны ўздоўж стана.

Запісаны ў в. Манцюты Івацэвіцкага раёна Брэсцкай вобласці. Інфарматар Г. С. Самусь, 1909 г. нараджэння, беларуска. Фальклорная экспедыцыя 1980 г.

«Падэспань» (ГНДЛ, 29.11.22). Танцавалі па парах, рухаючыся па кругу па ходу галіцыкавай стрэлкі. У нейкі момант танца адзін з удзельнікаў крычаў: «Пара! Пару выбірай!» Кожны бег да таго, з кім жадаў патанцаваць. Тыя, хто заставаліся без пары, сядалі на лаўку, і танец пачынаўся спачатку.

Запісаны ў в. Ціхаволя Свіслацкага раёна Гродзенскай вобласці. Інфарматар А. І. Неміровіч, 1913 г. нараджэння, беларус. Фальклорная экспедыцыя 1984 г.

«Падэспань» (ГНДЛ, 43.3.25). Музычны памер — 3/4. Танцавалі парамі па кругу. Вальсавая падтрымка ў пары: юнак абдымае правай рукой дзяўчыну за талію, левай рукой трымае яе правую руку, адводзячы ў бок, дзяўчына кладзе левую руку яму на правае плячо. Марудна кружыліся, як у вальсе, але паварочваліся не на насках, а на пятках.

Запісаны ў в. Падстарынь Івацэвіцкага раёна Брэсцкай вобласці. Інфарматар Г. В. Саламенік, 1915 г. нараджэння, беларуска. Фальклорная экспедыцыя 1987 г.

«Падэспань»

Allegro moderato



«**Вераплан**» («Ераплан») (ГНДЛ, 29.4.17) — парны танец. Музычны памер — 2/4. Выконваецца адной парай. Зыходнае становішча: юнак і дзяўчына стаяць бокам адзін да аднаго, трымаюцца за рукі. Рукі апушчаны ўніз.

Асноўны ход — простыя крокі.

Апісанне танца:

1—4-ы такты

Чатыры крокі наперад (Злучаныя рукі згібаюцца ў локцях на ўзроўні грудзей. Чатыры крокі назад.

5—8-ы такты

Партнёры паварочваюцца спіной адзін да аднаго, бяруцца за рукі і адводзяць іх убок (у II пазіцыю).

Чатыры крокі наперад (юнак рухаецца тварам, дзяўчына — спіной), чатыры крокі назад (юнак рухаецца спіной, дзяўчына — тварам).

9—12-ы такты

Чатыры крокі ў правы бок з нахілам корпуса на 45°, чатыры крокі ў левы бок з нахілам корпуса на 45°.

13—16-ы такты

Юнак паварочваецца направа пад левай рукой дзяўчыны, а дзяўчына — налева пад правай рукой юнака, не раз'яднаючы рук (левая рука юнака і правая рука дзяўчыны падымаюцца ўгору).

17—20-ы такты

Чатыры крокі наперад (юнак рухаецца тварам, дзяўчына — спіной), чатыры крокі назад (юнак рухаецца спіной, дзяўчына — тварам).

21–24-ы такты

Чатыры крокі ў левы бок з нахілам корпуса на 45° , чатыры крокі ў правы бок з нахілам корпуса на 45° .

25–28-ы такты

Юнак паварочваецца налева пад правай рукой дзяўчыны, а дзяўчына — направа пад левай рукой юнака, не раз'яднаючы рук. Выканаўцы становяцца тварам адзін да аднаго, рукі адвесці ўбок (у II пазіцыю).

29–32-і такты

Чатыры крокі наперад (юнак рухаецца тварам, дзяўчына — спіной), пры гэтым корпусы дзяўчыны і юнака паварочваюцца направа.

Чатыры крокі назад (юнак рухаецца спіной, дзяўчына — тварам), пры гэтым корпусы дзяўчыны і юнака паварочваюцца налева.

Запісаны ў в. Кронікі Шчучынскага раёна Гродзенскай вобласці. Інфарматар І. В. Махнач, 1910 г. нараджэння, беларуска. Фальклорная экспедыцыя 1984 г.

«Вераплан»

Allegro



«Какетка» (ГНДЛ, 6.1.32) — парна-масавы танец. Музычны памер — 2/4. Выконваецца па кругу. Зыходнае становішча: VI пазіцыя ног, рукі злучаны спераду накрыж. Выканаўцы стаяць тварам па лініі танца.

1-ы такт

На «раз» — правая нага выносіцца наперад на абцас.

На «два» — правая нага ставіцца ў VI пазіцыю на ўсю ступню.

2-і такт

Трайны прытуп.

3–4-ы такты

Паўтарыць рухі 1-га такта з паваротам на 180° , пачынаючы з левай нагі, спіной па лініі танца.

5–8-ы такты

Трайнымі прытопамі прасоўвацца па лініі танца

Запісаны ў в. Ледцы Столінскага раёна Брэсцкай вобласці. Інфарматар А. Р. Майсак, 1919 г. нараджэння, беларуска. Фальклорная экспедыцыя 1980 г.

«**Какетка**» (ГНДЛ, 9.2.10) — парна-масавы танец. Музыкальны памер — 2/4. Выконваецца па кругу. Зыходнае становішча: пары стаяць тварам супраць ходу гадзіннікавай стрэлкі.

Праходзяць па кругу, потым партнёры паварочваюцца адзін да аднаго тварам і выконваюць два «галубцы» з левай і правай ног.

Запісаны ў в. Новая Рудня Ельскага раёна Гомельскай вобласці. Інфарматар Н. М. Мазурэнка, 1906 г. нараджэння, беларуска. Фальклорная экспедыцыя 1980 г.

«**Какетка**» (ГНДЛ, 9.2.33). Танцавалі па парах. Спачатку ішлі па кругу прыплясваючы, а потым пазіралі адзін на аднаго, пры гэтым юнак знаходзіўся за спіной партнёршы, а дзяўчына стаяла спіной да юнака. Юнак заглядаў то праз правае, то праз левае плячо дзяўчыны.

Запісаны ў в. Моталь Пінскага раёна Брэсцкай вобласці. Інфарматар Н. Д. Бабрыновіч, 1920 г. нараджэння, беларуска. Фальклорная экспедыцыя 1980 г.

«**Какетка**» (ГНДЛ, 13.5.1) — парны танец. Асноўны ход: два ўдары правай нагой аб падлогу і крок полькі. Выконваўся па кругу.

Запісаны ў в. Канковічы Петрыкаўскага раёна Брэсцкай вобласці. Інфарматар Т. П. Сіцько, 1899 г. нараджэння, беларуска. Фальклорная экспедыцыя 1981 г.

«**Какетка**» (ГНДЛ, 15.11.24) — парна-масавы танец. Музыкальны памер — 2/4. Выконваецца па кругу.

Зыходнае становішча: стаяць тварам па лініі танца, партнёрка крыху спераду. Юнак левай рукой трымае левую руку дзяўчыны ў I пазіцыі, правыя рукі злучаны і ляжаць на правым плячы партнёркі.

1-ы такт — правую нагу паставіць на абцас убок.

2-і такт — трайны прытуп, дзяўчына становіцца з левага боку ад юнака, не адпускаючы рук.

Тое ж самае паўтараецца з левай нагі. Потым пара вяртаецца ў зыходнае становішча і выконвае паворот вакол сябе.

Запісаны ў в. Сіроціна Шумілінскага раёна Віцебскай вобласці. Інфарматар Я. Д. Крывіцкі, 1913 г. нараджэння, беларус.
Фальклорная экспедыцыя 1982 г.

«Какетка» (ГНДЛ, 20.2.6) — парны танец. Становішча рук: партнёр правай рукой трымае правую руку партнёркі ў III пазіцыі, а левай рукой — левую руку дзяўчыны на ўзроўні грудзей. Позірк адзін на аднаго. Разам выконваюць тры простыя крокі наперад, потым правая нага выносіцца наперад на абцас.

Запісаны ў в. Свенск Славгарадскага раёна Магілёўскай вобласці. Інфарматар З. І. Новікава, 1897 г. нараджэння, беларуска.
Фальклорная экспедыцыя 1983 г.

«Какетка» (ГНДЛ, 20.6.15) — парны танец. Музыкальны памер — 2/4. Зыходнае становішча: дзяўчына знаходзіцца справа ад юнака, правая рука партнёра трымае правую руку дзяўчыны ў III пазіцыі, а яго левая рука — левую руку дзяўчыны і ляжыць на яе левым плячы. Пары рухаюцца па кругу.

1-ы такт

На «раз» — невялікі крок правай нагой наперад.

На «і» — невялікі крок левай нагой.

На «два» — правую нагу вынесці наперад на абцас. Корпус нахілены да нагі.

На «і» — паўза.

2-і такт

На «раз» — паглядзець на партнёра (галава ў дзяўчыны — налева, у юнака — направа).

На «два» — паглядзець у розныя бакі (дзяўчына глядзіць направа, а юнак — налева).

Запісаны ў в. Свенск Славгарадскага раёна Магілёўскай вобласці. Інфарматар З. І. Новікава, 1897 г. нараджэння, беларуска.
Фальклорная экспедыцыя 1983 г.

«Какетка»

Allergo moderato



«**Ойра**» (ГНДЛ, 9.2.1) — масавы жаночы танец. Выконваецца па кругу. Зыходнае становішча: жанчыны стаяць тварам па ходу гадзіннай стрэлкі, трымаючы рукі на таліі. Выконваючы прыпеўкі і працягваючы рухацца па кругу, яны глядзяць адна на адну. Пасля заканчэння танца жанчыны разыходзяцца на свае месцы.

Запісаны ў в. Дробынь Ельскага раёна Гомельскай вобласці. Інфарматар А. П. Прыходзька, 1906 г. нараджэння, беларуска. Фальклорная экспедыцыя 1980 г.

«**Ойра**» (ГНДЛ, 10.4.8). Музыканы памер — 2/4. Зыходнае становішча: юнак і дзяўчына стаяць у пары. Правая рука юнака трымае правую руку дзяўчыны на яе плячы. Левая рука юнака трымае левую руку дзяўчыны спераду.

1-ы такт

На «раз» — дробны крок правай нагой па лініі танца.

На «і» — дробны крок левай нагой.

На «два», «і» — правую нагу вынесці наперад на абцас і прыставіць да левай у VI пазіцыю.

2-і такт

На «раз» — дробны крок правай нагой з павароцам на 180°.

На «і» — дробны крок левай нагой.

На «два» — правую нагу вынесці наперад на абцас і прыставіць да левай у VI пазіцыю.

3—4-ы такты — паўтор рухаў 1—2-га тактаў.

5—8-ы такты — дзяўчына, не разрываючы рук, пракручваецца пад рукамі ў юнака, партнёры ідуць дробным крокам па кругу.

Запісаны ў г. н. Капаткевічы Петрыкаўскага раёна Гомельскай вобласці. Інфарматар Ф. Д. Коўчар, 1915 г. нараджэння, беларуска. Фальклорная экспедыцыя 1981 г.

«**Ойра**» (ГНДЛ, 15.8.14) — парна-масавы танец. Музыканы памер — 2/4. Зыходнае становішча — партнёры стаяць побач тварам па лініі танца і трымаюцца за рукі, якія апушчаны ўздоўж корпусу.

1—2-і такты — падскокі папераменна на правай і левай нагах, пачынаючы з правай.

3—4-ы такты — чатыры простыя крокі па лініі танца.

5—8-ы такты — паўтарыць рухі 1—4-га тактаў, рухаючыся супраць лініі танца.

9—10-ы такты — чатыры простыя крокі па лініі танца.

11—12 такты — чатыры простыя крокі супраць лініі танца.

13—16 такты — паварот падскокамі на месцы вакол сябе, рукі раз'яднаюцца.

Запісаны ў в. Сенькава Верхнядзвінскага раёна Віцебскай вобласці. Інфарматар Ф. І. Драздоўская, 1907 г. нараджэння, беларуска. Фальклорная экспедыцыя 1982 г.

«Ойра» (ГНДЛ, 15.11.18) — парна-масавы танец. Музыканы памер — 2/4. Выходнае становішча — партнёр правай рукой трымае левую руку партнёркі, рукі падняты да ўзроўню грудзей.

1-ы такт — тры крокі наперад.

2-і такт — два ўдары нагой у падлогу.

3—4-ы такты — паўтарыць рухі 1—2-га тактаў.

5—8-ы такты — полька параю ў павароце.

Запісаны ў в. Кокчаны Верхнядзвінскага раёна Віцебскай вобласці. Інфарматар В. А. Міхно, 1921 г. нараджэння, беларуска. Фальклорная экспедыцыя 1982 г.

«Ойра» (ГНДЛ, 18.1.31). Танцуюць чатыры чалавекі, якія становяцца па двое адзін супраць аднаго. Пляскаюць адзін з адным у далоні і мяняюцца месцамі.

Запісаны ў в. Жгунь Добрушкага раёна Гомельскай вобласці. Інфарматар У. Ц. Геркусава, 1906 г. нараджэння, беларуска. Фальклорная экспедыцыя 1982 г.

«Ойра» (ГНДЛ, 28.9.10) — парны танец. Дзяўчына становіцца на калена перад юнаком, рукі трымае перад сабой і кулаком правай рукі б'е аб кулак левай (рукі сагнуты ў локцях). Дзяўчына ўстае з калена і з юнаком у пары (вальсавая падтрымка) выконвае паварот, рухаючыся па кругу.

Запісаны ў в. Спіглыны Смаргонскага раёна Гомельскай вобласці. Інфарматар Г. Я. Буцько, 1915 г. нараджэння, беларуска. Фальклорная экспедыцыя 1984 г.

«Ойра» (ГНДЛ, 36.4.37). Танцуюць па парах. Музыканы памер — 2/4. Выходнае становішча: злучаныя правая рука партнёра і левая рука партнёркі апушчаны ўніз.

Асноўны ход:

На «раз» — крок правай нагой наперад, левая нага падымаецца ў паветры накрыж правай нагі, сагнутыя ў локцях і злучаныя рукі адводзяцца назад.

На «два» — крок левай нагой наперад, злучаныя рукі выводзяцца наперад.

Запісана ў в. Хадцы Сенненскага раёна Віцебскай вобласці. Інфарматар Г. А. Хіжнікава, 1904 г. нараджэння, беларуска. Фальклорная экспедыцыя 1986 г.

«**Ойра**» (ГНДЛ, 36.8.38) — парны танец. Зыходнае становішча: ІІ пазіцыя ног. Выканаўцы стаяць па кругу тварам у цэнтр і трымаюцца за рукі. Усе рухаюцца супраць ходу гадзіннікавай стрэлкі, выконваючы ператупы з правай нагі на левую нагу. Затым усе разыходзяцца па парах і кожная пара паварочваецца вакол сябе.

Запісана ў в. Стан Лепельскага раёна Віцебскай вобласці. Інфарматар Т. С. Быкава, 1911 г. нараджэння, беларуска. Фальклорная экспедыцыя 1986 г.

«**Ойра**» (ГНДЛ, 37.7.48). Выканаўцы стаяць па кругу, разбіўшыся па парах (тварам адзін да аднаго). Крокам полькі юнакі рухаюцца супраць ходу гадзіннікавай стрэлкі, дзяўчаты — па ходу, пры гэтым падаючы адны аднымі рукі, спачатку правую, потым левую (малюнак «шэн»).

Запісана ў в. Вайнюнцы Браслаўскага раёна Віцебскай вобласці. Інфарматар А. М. Ракель, 1916 г. нараджэння, літоўка. Фальклорная экспедыцыя 1986 г.

«**Ойра**» (ГНДЛ, 38.2.16). У танцы прымаюць удзел некалькі пар. Дзяўчаты, рухаючыся прыстаўнымі крокамі, у нейкі момант танца паварочваюцца тварам да юнакоў, а юнакі, глядзячы на іх, гавораць: «Ку-ку, Ойра!»

Запісана ў в. Крытышын Іванаўскага раёна Брэсцкай вобласці. Інфарматар Х. Г. Сапуга, 1913 г. нараджэння, беларуска. Фальклорная экспедыцыя 1987 г.

«**Ойра**» (ГНДЛ, 42.10.4) — парна-масавы танец. Музычны памер — 2/4. Зыходнае становішча: правая рука юнака сагнута на ўзроўні грудзей і трымае правую руку дзяўчыны, выцягнутую наперад, левая рука юнака паднята ўгору над галавой дзяўчыны і трымае левую руку партнёркі, якая знаходзіцца ў ІІІ пазіцыі. Выканаўцы стаяць парамі па кругу тварам па ходу гадзіннікавай стрэлкі.

1-ы такт

На «раз» — крок правай нагой наперад, трасучы плячыма, калені паўсагнуты.

На «і» — крок левай нагой наперад, калені паўсагнуты.

На «два» — крок правай нагой.

На «і» — паўза.

2-і такт — паўтараюцца рухі 1-га такт, але крокі выконваюцца спіной з прасоўваннем назад.

3-і такт

На «раз» — правая нага выводзіцца наперад і ставіцца перад
левай нагой на ўсю ступню.

На «і» — правая нага адрываецца ад падлогі.

На «два» — правая нага ставіцца на падлогу наперадзе левай
нагі.

На «і» — паўза.

4-ы такт — выконваецца «трайны прытуп».

5-6-ы такты — паўтараюцца рухі 1-2-га тактаў.

7-ы такт — паварот дзяўчыны пад левай рукой юнака.

8-ы такт — выконваецца «трайны прытуп».

Запісана ў в. Доўгая Івацэвіцкага раёна Брэсцкай вобласці.
Інфарматар У. С. Козік, 1909 г. нараджэння, беларуска.

«**Ойра**» (ГНДЛ, 47.6.8). Танец танцуюць чатыры пары па кру-
гу. Тэмп — вельмі хуткі. Становішча рук: у партнёра левая рука
ў I пазіцыі трымае левую руку дзяўчыны, правая рука знаходзіцца
ў заніжанай III пазіцыі і трымае правую руку дзяўчыны.

Асноўны ход — «пераменны бег».

Юнак, стоячы чуж ззаду дзяўчыны, рухаецца наперад направа
і заглядае ў вочы дзяўчыны. У гэты момант дзяўчына праходзіць
налева і, трохі адкінуўшы корпус, заглядае ў твар юнаку. Потым
хлопец рухаецца налева, дзяўчына — направа. Блок рухаў паўта-
раецца некалькі разоў.

Запісана ў в. Выдзібор Столінскага раёна Брэсцкай воблас-
ці. Інфарматар В. П. Шахрай, 1901 г. нараджэння, беларуска.
Фальклорная экспедыцыя 1988 г.

«Ойра»

Allegro



Вальс, які паходзіць ад нямецкіх, аўстрыйскіх і чэшскіх народных танцаў тыпа лэндлера, увайшоўшы ў побыт беларусаў, таксама трансфармаваўся ў нацыянальным духу. У яго сталі ўваходзіць танцавальныя рухі з традыцыйных беларускіх танцаў.

Шырока распаўсюджаны быў варыянт, у якім пасля выканання вальса ў парах па кругу партнёрка паварочвалася пад рукой партнёра, затым усе ўдзельнікі браліся за рукі і «закручваліся ў спіраль» (ГНДЛ, 25.9.3).

У вёсцы Ніканавічы Быхаўскага раёна Магілёўскай вобласці, па словах інфарматара, выконваўся вальс «са свістам, з падскокам, бокам і прытопам» (ГНДЛ, 21.1.27).

Часам вальс уключаў і разнастайныя гульнявыя элементы. Напрыклад, у вёсцы Заспа Рэчыцкага раёна Гомельскай вобласці бытаваў цікавы «Вальс з казой», удзельнікі якога (хлопцаў абавязкова было на аднаго больш) разбіваліся на пары і вальсіравалі, рухаючыся па кругу. Хлопец, якому не хапала партнёркі, падыходзіў да якой-небудзь пары, прыстаўляў пальцы да галавы, нібы рогі, і смешна высока падскокваў — «разбіваў» пару, забіраючы дзяўчыну. Цяпер іншы хлопец заставаўся без партнёркі і рабіў «казу» і танец працягваўся (ГНДЛ, 26.1.7). Падкрэслім, што прыём адбівання дзяўчыны (або хлопца) ў партнёра (або партнёркі) з'яўляецца шырока распаўсюджаным у беларускай народнай харэаграфіі.

У вёсцы Задруцкая Слабада Бялыніцкага раёна Магілёўскай вобласці перад пачаткам танца дзяўчаты станавіліся на адно калена, утвараючы круг. Хлопцы абыходзілі па крузе крокам вальса і ў нейкі момант спыняліся такім чынам, каб кожны з іх апынуўся насупраць якой-небудзь дзяўчыны. Калі хлопец падабаўся гэтай дзяўчыне — утваралася пара, якая выконвала адзін круг вальса, калі не — дзяўчына адварочвалася і хлопец адыходзіў у бок (ГНДЛ, 26.1.7 — 8).

У Гомельскай вобласці пары спачатку танцавалі вальс па кругу, калі ж музыка спынялася, усе апускаліся на адно калена і цалаваліся ў парах (ГНДЛ, 25.7.12).

Вельмі папулярнымі ў беларускіх вёсках былі шматфігурныя вальсы, у якіх кожная фігура мела сваю назву і арыгінальны харэаграфічны тэкст. У вёсцы Заспа Рэчыцкага раёна Гомельскай вобласці гэта былі: вальс «Ластаўка» (дзяўчаты па чарзе заходзілі ў сярэдзіну круга і падкідвалі хусцінку, а хлопцы яе лавілі), вальс «Калонай» (удзельнікі танца ўтваралі «ручаёк»), вальс «Кабыла» (хлопцы скакалі адзін праз аднаго) і інш. У завяршаючай фігуры часта танцавалі «Барыню» (ГНДЛ, 26.1.7 — 8).

Вальс «Александра»

Andantino



Харэограф, прыступаючы да стварэння сцэнічнага твора, уважліва аналізуе сабраны першасны фальклорны матэрыял. Ён можа спыніцца на нейкім адным варыянце пэўнага танцавальнага ўзору і інтэрпрэтаваць яго, а можа ўзяць за аснову асобныя яркія лексічныя элементы з некалькіх варыянтаў аднаго і таго ж гарадскога бытавога танца. Далей, у залежнасці ад колькасці цікавасці сабранай інфармацыі, пастаноўшчык выбірае адзін са спосабаў апрацоўкі фальклорнага ўзору:

- выкананне аўтэнтычнага твора ў арыгінальным выглядзе, але прыстасаванае да сцэнічнай пляцоўкі;
- мастацкая апрацоўка фальклорнага ўзору, якая прадугледжвае яго змяненне і развіццё з улікам законаў сцэны;
- творчая распрацоўка фальклорнай першакрыніцы, стварэнне харэаграфічнай кампазіцыі па матывах фальклорнага ўзору;
- стварэнне арыгінальнага аўтарскага твора без прамога цытавання фальклорнага ўзору.

СЦЭНАРЫЙ СПЕКТАКЛЯ З ЖАРТАМІ, ПРЫКАЗКАМІ І ПРЫПЕЎКАМІ «ТАНЦУЕМ ПА-ДАЎНЕЙШАМУ»

ДЗЕЮЮЧЫЯ АСОБЫ

Аўтар праекта

Сцэнарыст, аўтар сцэнарыя арыгінальнай тэлевізійнай перадачы, прысвечанай групе гарадскіх бытавых танцаў пад назвай «Танцуем па-даўнейшаму»

Рэжысёр, пастаноўшчык тэлевізійнай перадачы «Танцуем па-даўнейшаму»

Асістэнт рэжысёра

Мастак па касцюмах

Вядучая тэлевізійнай перадачы «Танцуем па-даўнейшаму»

Удзельнікі калектыву «Пампадур», юнакі і дзяўчаты невялікага росту; у дзяўчат расчэсаныя ніткі і трамы прабор валасы скручаны ў два жгуты і завіты ў выглядзе ражкоў

Удзельнікі калектыву «Ойра», юнакі і дзяўчаты высокага росту; у дзяўчат дзве заплечныя касы абкручаны вакол галавы ў выглядзе вянка

Яўгенія, дзяўчына, якая марыць здымацца на тэлебачанні

Сяргей, саліст калектыву «Пампадур»

Дзьмітрый, саліст калектыву «Ойра»

Музыканты, рабочыя-афарміцелі, касцюмер, візажыст і іншыя супрацоўнікі тэлестудыі

Дзеянне адбываецца ў студыі тэлебачання. Студыя пустая. У ніжнім вуглу стайць стале на кольцах з надпісам на спіцы «Рэжысёр», у цэнтры знаходзіцца экран для дэманстрацыі відэамаатэрыялаў, па баках — выключаныя асвятляльныя лямпы, у верхнім вуглу — высокая шырма.

Перад пачаткам спектакля выходзіць Аўтар праекта, вітае глядачоў і прадстаўляе дзеючых асоб, якія наступова займаюць свае месцы на сцэнічнай пляцоўцы.

Аўтар праекта. Добры дзень, шанюнае спадарства! Сёння мы прапануем вам бліжэй пазнаёміцца з такім цікавым пластом беларускага танцавальнага фальклору, як гарадскія бытавыя танцы. Гэта асобная група танцавальнага жанру — самая позняя па паходжанні, што абумовіла бытаванне некаторых узораў гарадскіх бытавых танцаў да нашых дзён.

А зараз уявіце сабе, што вы знаходзіцеся ў тэлевізійнай студыі, дзе ідзе падрыхтоўка да знімання перадачы, прысвечанай беларус-

кай народнай танцавальнай творчасці. Дазвольце прадставіць вам галоўных дзеючых асоб нашага спектакля.

— Танцавальны калектыў «Ойра».

Выходзяць удзельнікі калектыву «Ойра», робяць наклон і становяцца каля правых куліс. Усе апрануты ў рэпетыцыйнае адзенне: хлопцы — у чорных штанах і майках, дзяўчаты — у чорных купальніках і спадніцах да сярэдзіны лыткі.

Аўтар праекта. Другі танцавальны калектыў... Дзе ж ён? Штосьці я яго не бачу!

Удзельнікі калектыву «Ойра» (аглядаюцца па баках): Дзе жа ён? Дзе?

Наказана з-за шырмы, якая знаходзіцца каля верхняй левай кулісы, паказваюцца толькі голавы удзельнікаў другога калектыву, якія разам вымаўляюць:

«Пампадуры»!

Аўтар праекта. Ах, вось ён. Выходзьце да нас, калі ласка. Вельмі важны момант, паважаныя глядачы, — калектывы будучы саборнічаць паміж сабою за ўдзел у тэлевізійнай перадачы, таму што плануецца задзейнічаць толькі адзін з іх.

З-за шырмы выходзяць удзельнікі калектыву «Пампадуры» і становяцца каля левых куліс. Усе апрануты ў рэпетыцыйнае адзенне: хлопцы — у чорных штанах і белых майках, дзяўчаты — у чорных купальніках і спадніцах вышэй за калена.

Аўтар праекта. Рэжысёр-пастаноўшчык тэлевізійнай перадачы «Танцуем па-даўнейшаму» Віталь Леанідавіч.

На авансцэну выходзіць Рэжысёр.

Аўтар праекта. Сцэнарыст Аксана Васільеўна.

Выходзіць Сцэнарыст з важкай папкай падпахай і становіцца побач з Рэжысёрам.

Аўтар праекта. Асістэнт рэжысёра Юлечка.

Выбягае Асістэнт рэжысёра, паслужліва падсоўвае крэсла да Рэжысёра і жэстам прапануе яму сесці.

Аўтар праекта. Дзяўчына Яўгенія. Больш за ўсё на свеце яна марыць здымацца на тэлебачанні.

Выходзіць Яўгенія, апранутая ў купальнік і спадніцу ярка-чырвонага колеру.

Аўтар праекта. Ітак, пачынаем.

*Усе пакідаюць сцэнічную пляцоўку. Застаюцца толькі Рэжысёр,
Сцэнарыст і Асістэнт рэжысёра.*

Рэжысёр. З чаго пачнем, Аксана Васільеўна?

Сцэнарыст. Прапаную, Віталь Леанідавіч, прагледзіць экспедыцыйныя відэаматэрыялы, запісаныя ў самых розных кутках нашай краіны. Гэта дапаможа нам «акунуцца ў атмасферу» і вызначыцца, якой павінна стаць наша перадача.

Рэжысёр. Згодны.

Асістэнт рэжысёра. Экран!

Выключаецца святло. На экране праектуецца відэафільм, складзены з невялікіх 1—1,5-мінутных фрагментаў фальклорных танцаў у выкананні жыхароў розных вёсак Беларусі. Працягласць фільма — каля 10 мінут.

Словы за кадрам. Падчас фальклорных экспедыцый па раёнах Беларусі ў 90-х гг. XX ст. даследчая група кафедры харэаграфіі, у якую ўваходзілі выкладчыкі і студэнты Мінскага інстытута культуры, запісала танцавальныя ўзоры гарадскіх бытавых танцаў у выкананні звычайных жыхароў беларускай вёскі.

Асістэнт рэжысёра. Пагадзіцеся, Віталь Леанідавіч, якое задавальненне сачыць за нескладанымі рухамі бабулькі і за асілкам-дзядулем, што вырабляе мудрагелістыя «каленцы», за пераапраанутымі ў «каждную казу» прыткімі жанчынамі. А вось жыхары вёскі Снітава Іванаўскага раёна Брэсцкай вобласці з захапленнем танцуюць у парах танец «Галёпка»

Сцэнарыст. Так, сёння многія фальклорныя калектывы ўключаюць у свой рэпертуар узоры менавіта гарадскіх бытавых танцаў.

Рэжысёр (пасля заканчэння трансляцыі). І што, Аксана Васільеўна, яны так, як знята на плёнцы, танцуюць на сцэне?!

Сцэнарыст. Ды не-е-е! Так танцавалі менавіта ў народзе, і гэта толькі аснова, якую харэографы пераапрацоўваюць у сцэнічны твор.

Асістэнт рэжысёра. Пэўны ўзор гарадскіх бытавых танцаў мог быць зафіксаваны ў адной або некалькіх вёсках. Вось, напрыклад, танец «Пампадур». Зараз вы ўбачыце, як яго танцавалі ў вёсцы Пабалава Светлагорскага раёна Гомельскай вобласці.

Выходзіць адна пара танцораў і выконвае адноўлены на фальклорным запісу з архіва Галіновай навукова-даследчай лабараторыі беларускай танцавальнай творчасці БДУ культуры і мастацтваў узор гарадскога бытавога танца «Пампадур» з вёскі Пабалава

Сцэнагорскага раёна Гомельскай вобласці, які складаецца з двух рухаў і выконваецца на 16 тактаў музыкі.

Сцэнарыст. А гэты варыянт танца «Пампадур» паказалі ўдзельнікам экспедыцыі жыхары вёскі Стараселле Шклоўскага раёна Магілёўскай вобласці.

Танцоры выконваюць адну фігуру аднойленага па фальклорным запісу з архіва ГНДЛ ўзору гарадскога бытавога танца «Пампадур», зафіксаванага ў вёсцы Стараселле Шклоўскага раёна Магілёўскай вобласці.

Асістэнт рэжысёра (да выканаўцаў). Дзякуй, пакуль вы свабодны.

Танцоры выходзяць.

Сцэнарыст. А вось паглядзіце, Віталь Леанідавіч, ўзор танца «Марш», запісанага ў вёсцы Квасевічы Івацэвіцкага раёна Брэсцкай вобласці.

Выходзяць дзве дзяўчыны з адным хлопцам і танцуюць аднойлены па фальклорным запісу з архіва ГНДЛ ўзор гарадскога бытавога танца «Марш», зафіксаванага ў вёсцы Квасевічы Брэсцкай вобласці.

Сцэнарыст. А вось так, Віталь Леанідавіч, у вёсцы Кронькі, што на Гродзеншчыне, выконваўся гарадскі бытавы танец з арыгінальнай назвай «Вераплан».

Троіку танцораў змяняе пара, якая выконвае аднойлены па фальклорным запісу з архіва ГНДЛ ўзор гарадскога бытавога танца «Вераплан», зафіксаванага ў вёсцы Кронькі Гродзенскай вобласці.

Пасля заканчэння танца пара пакідае студыю.

Рэжысёр. Упэўнены, што такія простыя і бясконца паўтараемыя танцавальныя рухі не зацікавяць нашага глядача.

Сцэнарыст. Ваша праўда. Для таго ж сёння мы і запрасілі два калектывы — «Пампадуры» і «Ойра», каб паказаць, якія танцавальныя пуды можна стварыць на аснове такіх простых рухаў і малюнкаў, калі падыйсці да гэтай справы творча і з добрым веданнем законаў сцэны.

Рэжысёр (строга і хутка). І што за калектывы? Відэакасеты ўжо прыслалі?

Сцэнарыст. А як жа.

Рэжысёр. Вы іх прагледзелі?

Асістэнт рэжысёра. Спачатку і да канца!

Сцэнарыст. Калектывы ўжо тут, у студыі! На відэа яны прыслалі толькі некалькі нумароў. Але рэпертуар іх вялікі. Я пра-

чаную прагледзець усё і выбраць лепшыя танцавальныя кампазіцыі, якія мы і здымем для нашай перадачы.

Рэжысёр. Гм... Можа вы і сцэнарый ўжо напісалі?

Сцэнарыст. Безумоўна.

Рэжысёр. Ну, добра. Тады пачынаем! Заклікайце калектывы і музыкантаў.

Асістэнт рэжысёра. Музыканты — у студыю. Калектыў «Ойра», падрыхтаваны да паказу?

Калектыў «Ойра» (*выходзіць на пляцоўку*). Та-а-ак!

Асістэнт рэжысёра. Калі ласка!

Дзмітрый. «Матлёт»!

Удзельнікі калектыву «Ойра» выконваюць сцэнічны варыянт танца «Матлёт».

Рэжысёр (*задуменна*). Нядрэнна, нядрэнна..

Удзельнікі калектыву «Ойра» кланяюцца і выходзяць.

Асістэнт рэжысёра. Калектыў «Пампадуры», у студыю!
Выходзяць удзельнікі калектыву «Пампадуры».

Рэжысёр: Што пакажа другі калектыў?

Калектыў «Пампадуры». «Ка-а-ке-е-тку-у»!!!

Удзельнікі калектыву «Пампадуры» танцуюць сцэнічны варыянт танца «Какетка». У нейкі момант дзяўчына Яўгенія непрыкметна далучаецца да выканаўцы.

Напрыканцы танца ўдзельнікі калектыву «Пампадуры» паступова пакідаюць студыю, а дзяўчына Яўгенія нечакана для сябе і астатніх застаецца на пляцоўцы, але яна не разгубліваецца і з падлашчваннем паглядае на рэжысёра.

Рэжысёр. А гэта што за дзяўчына? Вы хто?! Што Вам патрэбна?

Яўгенія. Прабачце, калі ласка, але я вельмі здымацца хачу..

Рэжысёр (*катэгарычна*). Ой, не-е-е! Вы нам не падыходзіце. Усё! Пакіньце студыю!

Асістэнт рэжысёра бярэ Яўгенію за руку і выводзіць са студыі. Рэжысёр нервуецца, але хутка супакойваецца.

Рэжысёр. Што далей, Аксана Васільеўна?

Сцэнарыст. Неяк нудна стала, што яны ўсё ў парах ды ў парах танцуюць (*звяртаецца да асістэнта*). На касеце бачылі? І па тройках танцавалі! Здаецца танец «Траян»? Ці як ён называўся?

Асістэнт рэжысёра. Але ж так выдатна блытацца ўтрох могуць, напэўна, толькі тыя бабулькі і дзядулькі! Для сучаснага танцора гэта напэўна складана.

Нечакана ў студыі паяўляецца Сяргей, які быццам бы падслухаў размову Рэжысёра, Асістэнта і Сцэнарыста.

Сяргей. Чаму?! А я паспрабую! Э-э-эх, дзяўчынак бы мне смелых, так і станцавалі б!

Асістэнт рэжысёра. Дзяўчынкі, у студыю!

Адразу дзяўчаты з абодвух калектываў бягуць у студыю і становяцца на баках. Сярод іх – Яўгенія.

Рэжысёр (звяртаецца да Сяргея). Дык выбірай! Глядзі, колькі прыгажунь!

Сяргей. Ды не! Мне разумненькіх трэба!

Дзяўчаты (на розныя галасы). Мы – разумныя.

Сяргей. Я пагляджу, ці разгадаеце вы мае загадкі?

Дзяўчаты. Давай, загадвай.

Сяргей. Добра. Хто адгадае – са мной «Траян» ганцаваць будзе. Слухайце ўважліва. Загадка першая: «Што расце без караня?»

Яўгенія (нечакана для ўсіх выскачыла наперад). Дрэва.

Сяргей. Якое дрэва? Ты што?

1-я дзяўчына з калектыву «Ойра». Камень.

Сяргей. Так. Малайчынка! Першая партнёрка для танца ёсць, але яшчэ адна патрэбна. Другая загадка: «Што без вады плавае?»

Яўгенія (голасна выкрывае). Ануча.

1-я дзяўчына з калектыву «Пампадурцы». Ды не, не ануча. Гэта ж воблака.

Сяргей. Так, воблака. Хадзі да мяне.

Сяргей дае знак музыкантам і з двума абранымі дзяўчынкамі танцуе 1-ю фігуру сцэнага варыянта танца «Траян», астатнія дзяўчаты падыходзяць да лавак і садзяцца.

Сяргей. Дзякуй, дзяўчаткі. Ну, я пайшоў.

Дзяўчаты падымаюцца з лавак і заступаюць яму дарогу.

Дзяўчаты. Не! Не! Яшчэ загадай! Мы таксама з табой панцаваць хачам!

Сяргей (задаволена). Добра, добра. Не хвалюцца. Будуць вам яшчэ загадачкі-прысядачкі. Вось такую разгадаеце: «Што без крылаў лётае?»

Яўгенія (падскоквае да яго). Жбан.

Сяргей (раздражнёна). Які жбан? Што ты кажашь? Схавайце яе ад мяне! Паўтараю: «Што без крылаў лётае?»

2-я дзяўчына з калектыву «Пампадурцы». Вецер.

Сяргей. Якая разумненькая. Хадзі да мне. А што бяжыць без повада?

2-я дзяўчына з калектыву «Ойра». Заяц.

Сяргей. Ды не.

Яўгенія. Вада! Вада!

Сяргей (*здзіўлена*). Дык і ты — разумненькая. Тады пайшлі, патанцуем.

Рэжысёр. Наша гарэза ўсюды пралезе!

Сяргей зноў дае знак музыкантам і з Яўгеніей і 2-й дзяўчынай з калектыву «Пампадуры» танцуе 2-ю фігуру сцэнічнага варьянта танца «Траян», астатнія дзяўчаты садзяцца на лаўкі. Пасля заканчэння танца Сяргей спрабуе пайсці са студыі, але дзяўчаты яго не адпускаюць.

Сяргей. Што мне з вамі рабіць? У мяне толькі адна загадка засталася, але вельмі складаная.

Дзяўчаты. Мы паспрабуем!

Сяргей. Што размаўляе на ўсіх мовах?

3-я дзяўчына з калектыву «Пампадуры» і 3-я дзяўчына з калектыву «Ойра» (*чоччасова*). Рэха!

Сяргей. Адгадалі. Пайшлі танцаваць!

Сяргей у трэці раз дае знак музыкантам і з дзяўчатамі, якія разгадалі загадку, танцуе 3-ю фігуру сцэнічнага варьянта танца «Траян», астатнія дзяўчаты з зайздросцю глядзяць на іх. Пасля заканчэння танца Сяргей пакідае студыю, а ўсе дзяўчаты бягуць за ім.

Рэжысёр. Эх, колькі дзяўчат заманіў!

Асістэнт рэжысёра. Віталь Леанідавіч, даражэнькі! Не пра тое думаеце. Перадача... пра гарадскія бытавыя танцы... два калектывы...

Рэжысёр. Так я памятаю! Што далей глядзець будзем?

Асістэнт рэжысёра. Калектыву «Ойра» пакажа нам «Сэру». Калі ласка!

Выходзяць удзельнікі калектыву «Ойра» і выконваюць сцэнічны варьянт танца «Сэра».

Рэжысёр. Што ж, танцаваць яны танцуюць! Але дзе ж тут нацыянальны каларыт? Хачу, каб было ўсё, як у народзе! Спадніцы, фартухі, паясы, наміткі! Дзе мастак па касцюмах?!

Мастак па касцюмах. Я тут, Віталь Леанідавіч.

Асістэнт рэжысёра. Эскізы прынеслі?

Мастак па касцюмах. Канешне! Усё гатова. Вось эскізы жаночага касцюма.

Мастак па касцюмах прапануе эскізы сцэнічных жаночых касцюмаў для выканання гарадскіх бытавых танцаў. Рэжысёр, Сцэнарыст і Асістэнт рэжысёра ўважліва іх разглядаюць.

Рэжысёр. Малюнкi малюнкамі! Хачу паглядзець на сапраўднае народнае адзенне!

Мастак па касцюмах. Зараз, зараз, усё падрыхтавана. Калі ласка, дзяўчаткі!

У студыю заходзіць восем дзяўчат у народных жаночых касцюмах. Выходзяць па адной наперад і з лёгкім паклонам аб'яўляюць, у строй якога рэгіёна Беларусі яны апрануты.

- 1-я дзяўчына. Ляхавіцкі строй.
- 2-я дзяўчына. Магілёўскі строй.
- 3-я дзяўчына. Буда-Кашалёўскі строй.
- 4-я дзяўчына. Вілейскі строй.
- 5-я дзяўчына. Пінска-Івацэвіцкі строй.
- 6-я дзяўчына. Турава-Мазырскі строй.
- 7-я дзяўчына. Навагрудскі строй.
- 8-я дзяўчына. Пухавіцкі строй.

Рэжысёр (*звяртаецца да мастака*). А якія Вы для іх прапануеце галаўныя ўборы?

Мастак па касцюмах. Нось. Паглядзіце, калі ласка.

Дзяўчаты ў касцюмах выходзяць, а ў студыі з'яўляюцца яшчэ восем дзяўчат. У кожнай на галаве традыцыйны галаўны ўбор, назвы якіх яны пачарзе аб'яўляюць з лёгкім паклонам.

- 1-я дзяўчына. Скіндачка.
- 2-я дзяўчына. Пабвічка.
- 3-я дзяўчына. Каптур.
- 4-я дзяўчына. Чапец.
- 5-я дзяўчына. Галовачка.
- 6-я дзяўчына. Намітка.
- 7-я дзяўчына. Кубак.
- 8-я дзяўчына. Вянок святочны.

Нечакана для ўсіх з'яўляецца Яўгенія. На галаве ў яе — сучасная кепка.

Яўгенія (*з вызівам*). Кепі звычайная!

Рэжысёр (*нервова*). Зноў яна! Юля! Выведзіце яе са студыі зараз жа!

Асістэнт рэжысёра. Толькі не хвалюйцеся, Віталь Леанідавіч.

*Асістэнт рэжысёра выводзіць Яўгенію,
якая спрабуе супраціўляцца.*

Рэжысёр (да мастака). Цудоўна. Спадзяюся, пра хлапцоў
Вы не забыліся.

Мастак па касцюмах. Ну што вы, Віталь Леанідавіч!
Калі ласка, эскізы мужчынскага касцюма!

*Асістэнт рэжысёра прыносіць эскізы. Мастак каментуе эскізы
сцэнічных мужчынскіх касцюмаў для выканання гарадскіх бытавых
танцаў. Рэжысёр і Сцэнарыст зацікаўлена іх абмяркоўваюць.*

Сцэнарыст (на адным з варыянтаў). Не, не, гэты не пады-
ходзіць!

Асістэнт рэжысёра. Да, вельмі просты.

Рэжысёр (катэгарычна). А мне падабаецца!!!

Асістэнт рэжысёра. Добра, добра! Іакаяем.

Мастак па касцюмах. Прапаную паглядзець тканяы,
плеченыя і вітыя паясы для мужчынскіх кашуль.

Рэжысёр. Цікава, цікава.

*Мастак запрашае ў студыю пяць юнакоў, у аднаго на руцэ вісяць
самыя розныя паясы для мужчынскіх кашуль. Юнакі па чарзе
бярдуць па аднаму поясу, дэманструюць яго, падпяразваюцца ім
і называюць строй, да якога належыць дадзены пояс.*

1 - ы юнак. Капыльска-клецкі строй.

2 - і юнак. Неглюбскі строй.

3 - і юнак. Калінкавіцкі строй.

4 - ы юнак. Мотаўскі строй.

5 - ы юнак. Слуцкі строй.

Рэжысёр. Выдатна! Мне падабаецца. А галаўныя ўборы?

Мастак па касцюмах. Зараз пакажам.

*Запрашае яшчэ пяцёра юнакоў, якія дэманструюць мужчынскія
галаўныя ўборы. Кожны называе свой галаўны ўбор.*

1 - ы юнак. Брыль.

2 - і юнак. Магерка.

3 - і юнак. Канфедэратка.

4 - ы юнак. Кучомка.

5 - ы юнак: Каргуз.

Асістэнт рэжысёра. Вы вызначыліся з касцюмамі,
Віталь Леанідавіч?

Рэжысёр. Так. У касцюмах танцы будуць глядзецца шы-
коўна!

Асістэнт рэжысёра. Дзякуй усім. Пакуль вы свабодны.

*Усе пакідаюць студыю. Застаюцца толькі Рэжысёр,
Сцэнарыст і Асістэнт рэжысёра.*

Сцэнарыст. Слухайце, я тут падумала, можа мы паспрабуем зняць абодва калектывы адразу? Мне і адзін і другі падабаюцца.

Асістэнт рэжысёра. Што вы маеце на ўвазе?

Сцэнарыст. Я прапаную ім станцаваць штосьці разам. Калектывы, калі ласка, выходзьце да нас. Якія нумары ў вас яшчэ ёсць у рэпертуары?

Выходзяць удзельнікі калектываў «Ойра» і «Пампадур» становяцца насупраць і называюць гарадскія бытавыя танцы, якія ёсць ў іх рэпертуары.

Калектыў «Пампадур». «Матлёт».
Калектыў «Ойра». «Страданьня».
Калектыў «Пампадур». «Зялёная рошча».
Калектыў «Ойра». «Ойра».
Калектыў «Пампадур». «Дасада»
Калектыў «Ойра». «Карапет».
Калектыў «Пампадур». «Субота».
Калектыў «Ойра». «Тарантэй».
Калектыў «Пампадур». «Люлька».
Калектыў «Ойра». «Месячык».
Калектыў «Пампадур». «Чыжык».
Калектыў «Ойра». «Каханачка».
Калектыў «Пампадур». «Шыбар».
Калектыў «Ойра». «Дыпапо».
Калектыў «Пампадур». «Дзевачка Надзя».
Калектыў «Ойра». «Сербіянка».
Калектыў «Пампадур». «Бабскі».
Калектыў «Ойра». «Бежанька».
Калектыў «Пампадур». «Вераплан».
Калектыў «Ойра». «Лысы».
Калектыў «Пампадур». Вальс «Аляксандра».
Калектыў «Ойра». «Сэра».
Калектыў «Пампадур». «Пампадур».
Калектыў «Ойра». «Мордапляс».
Калектыў «Пампадур». «Падэспань».
Калектыў «Ойра». І ў нас «Падэспань»!

*Удзельнікі абодвух калектываў пачынаюць сварыцца,
наступаючы адзін на аднаго.*

Рэжысёр. Сто-о-оп! Вось і танцуйце разам «Падэспань»!

Вывягае Яўгенія ў сапраўдным іспанскім касцюме і становіцца на авансцэне ў характэрнай для іспанскага народнага танца эфектнай позы.

Рэжысёр. Гляньце: зноў яна! Вывядзіце яе!

Асістэнт рэжысёра. Мілая дзяўчына, «Падэспань» — гэта не іспанскі танец. Гэта...

Асістэнт рэжысёра абдымае Яўгенію і, нешта ёй гаворачы, выводзіць.

Удзельнікі абодвух калектываў выконваюць танец «Падэспань». Пасля заканчэння танца выканаўцы застаюцца стаяць у маляўнічых позах.

Рэжысёр. Та-ак! Геніяльна! Атрымоўваецца цудоўны фотаздымак для застаўкі на пачатак перадачы. Гм.. (задумваецца), а давайце паспрабуем яшчэ адзін варыянт.

Выканаўцы танца сыходзяць з позы. Рэжысёр расстаяля танцоўраў па-іншаму. Адначасова, карыстаючыся момантам, у студыі непрыкметна з'яўляюцца Яўгенія і два юнакі, якія выносяць цымбалы і стул. Юнакі ставяць ўсё на сярэдзіну і адыходзяць, а Яўгенія рашуча садзіцца ля цымбал з малаточкамі ў руках. Усе ў здзіўленні расступваюцца.

Рэжысёр (вельмі раздражнёна). Ніяк ад вас не пазбавіцца! Ну што на гэты раз?!

Яўгенія. А я яшчэ і граць магу! Вось паслухайце!

Грае на цымбалах вельмі сумную мелодыю. Усе збянтэжана пераглядваюцца. Адзін юнак яе перапыняе.

Яўгенія (настойліва). Не! Пачакайце, гэта не ўсё!

Яўгенія пачынае граць на цымбалах вясёлую танцавальную мелодыю, але некалькі разоў памыляецца.

Рэжысёр. Сто-о-оп!!! Не магу больш гэта слухаць! Хопіць нам перашкаджаць! Вон адсюль!!! (Сам сабе.) Бяда бяду вядзе, а трэцяя паганяе!

Сцэнарыст пачынае супакойваць Рэжысёра. Юнакі па знаку Асістэнта рэжысёра выносяць Яўгенію на стуле разам з цымбаламі. Рэжысёр нервова пастукуе пальцамі па сталу.

Асістэнт рэжысёра (спакойна). Віталь Леанідавіч, няхай дзяўчынка прыйдзе да нас у наступным годзе, можа набярэцца вопыту. (Да сцэнарыста.) Што далей, Аксана Васільеўна?

Сцэнарыст. «Вераплан» у выкананні калектыву «Пампадуры».

Удзельнікі калектыву «Ойра» пакідаюць студыю, а танцоры калектыву «Пампадуры» выконваюць танец «Вераплан».

Сцэнарыст. Так, працягнем. Далей у нас па сцэнарыю танец пад назвай... Не, хопіць танцаў. «Вішанька». Удзельнікі, калі ласка.

Выходзяць пляцёра юнакоў і адна дзяўчына, Яна падымаецца на табурэтку, якую ставяць пасярэдзіне студыі.

Дзяўчына. Каля саду я хадзіла і збірала вішні.

Дай жа, Божа, кавалера, ды пад мае мыслі.

1-ы і 2-і юнакі становяцца побач з дзяўчынай і злучаюць рукі такім чынам, каб яна аказалася ў іх коле. 3-і юнак, а за ім 4-ы падскокваюць і спрабуюць пацалаваць дзяўчыну, але гэтаму ім не атрымаецца. 5-ы юнак пацалаваў дзяўчыну, зняў яе з табурэткі і абняў за талію. Разам яны гавораць: «Страданьня».

Удзельнікі калектыву «Пампадуры» выконваюць танец «Страданьня».

Яўгенія танцуе разам з усімі. Пасля танца на сцэне застаецца Яўгенія з партнёрам.

Асістэнт рэжысёра. Дзяўчына! Няўжо вы не разумееце, што як артыстка Вы нам не падыходзіце, але на тэлестудыі ёсць вольная вакансія прыбіральшчыцы.

Яўгенія. Я на ўсё згодна!

Асістэнт рэжысёра. Добра, пойдзем са мной і абмяркуем усе ўмовы.

Асістэнт рэжысёра выводзіць Яўгенію і вяртаецца ў студыю.

Рэжысёр. Колькі зараз часу?

Сцэнарыст. Пятнаццаць хвілін трэцяга.

Рэжысёр. Як? Засталося ўсяго пятнаццаць хвілін да эфіру! *(Хапaeцца за галаву.)* Студыя не аформлена, нумары не выбраны.

Асістэнт рэжысёра. Можа будзем здымаць тыя танцавальныя кампазіцыі, якія калектывы прыслалі на відэа?

Сцэнарыст. І я так думаю. Тыя нумары ўсё ж ярчэй выглядаюць.

Рэжысёр. Добра, спадзяюся на вас. Дэкаратар гатовы? Вядучая праграмы гатова?

Асістэнт рэжысёра. Так. Усе гатовы.

Рэжысёр. Афармляйце студыю! Дзе хлопец з дудкай?

На пляцоўцы мітусня: рабочыя пад кіраўніцтвам мастака афармляюць сцэну, працуюць касцюмер і візажыст. На экран праектуюцца слайды, на якіх выявы сурвэтак, рушнікоў, дываноў, вырабленых народнымі майстрамі з розных куткоў Беларусі. На гэтым фоне Дзмітрый іграе на дудцы некалькі танцавальных мелодый з архіва ГНДЛ.

Р э ж ы с ё р. Ну што, час пачынаць. Матор, паехалі!

Загараюцца ўсе лямпы. Студыя багата аформлена: на сцэнах — выцінанкі, на аkenцы — фіранкі, на лаўках — пасцілкі, у цэнтры — аздаблены арнамантам вялікі куфар. Паяўляецца Вядучая.

В я д у ч а я. Добры вечар, паважаныя тэлегледачы! Пачынаем нашу праграму «Танцуем па-даўнейшаму». Сёння мы прапануем вашай увазе харэаграфічныя замалёўкі, створаныя на аснове фальклорных узораў гарадскіх бытавых танцаў. З іх дапамогай, а таксама з дапамогай народных прыказак, прымавак і прыпевак мы акунемся ў цудоўны свет нашых продкаў, якія жылі напрыканцы ХІХ — пачатку ХХ ст. А ў іх ролі мы ўбачым удзельнікаў танцавальных калектываў «Ойра» і «Пампадуры». І вось мы пачынаем.

Вядучая выходзіць, а ў студыі з'яўляецца калектыв «Ойра» і выконвае танец «Марш». Пасля танца удзельнікі кланяюцца і застаюцца ў студыі. Уваходзяць удзельнікі калектыву «Пампадуры», у аднаго хлопца ў руках гармонь. Гарманіст іграе нейкую сумную мелодыю.

Д з м і т р ы й. Неяк сумна ты граеш.

1 - я д з я ў ч ы н а з калектыву «Пампадуры». Можа давай лепей прыпеўкі заспяваем?

Д з м і т р ы й (да гарманіста). Давай музыку пад прыпеўкі!

Гарманіст пачынае іграць. Дзмітрый і дзве бойкія дзяўчыны з калектыву «Пампадуры» спяваюць прыпеўкі. Усе астатнія ўважліва слухаюць, а падчас проігрышу — падтанцоўваюць.

Д з м і т р ы й.

Прыгаворкі частыя,

Усе караценькія.

У нас дзевак не багата,

Усе — маладзенькія.

1 - я д з я ў ч ы н а.

Мяне маці біла, біла,

Каб я хлопцаў не любіла,

А я маці на бяду

Поўну хату наваду!

Д з м і т р ы й.

Эх, без скрыпкі, без дуды
Ходзяць ножкі не туды.
А як музыку пачуюць,
Самі ножкі танцуюць,

2 - я д з я ў ч ы н а.

Мой мілёначак харош,
Хоць за пазуху палож.
Палажыла за душу,
Ой, баюся задушу.

1 - я д з я ў ч ы н а.

Ты іграеш всяля,
Цябе хваліць усё сяло,
Цябе хваліць мая маць, -
Расхарошы будзе зяць!

2 - я д з я ў ч ы н а.

У добрага мужыка
Найшла баба казака.
Мужык плача і кляне,
Баба скача і пяе.

Юнак з калектыву «Ойра». Пяюць «Пампадуры» ня-
дрэнна, а танцуюць як?

Калектыў «Пампадуры». Нягорш.

Удзельнікі калектыву «Ойра» пакідаюць студыю, а калектыў «Пампадуры» выконвае танец «Пампадур». У момант, калі танцоры калектыву «Пампадуры» пасля танца кланяюцца, у студыі з'яўляецца калектыў «Ойра».

Удзельнікі калектыву «Пампадуры» і «Ойра» становяцца двума групамі адны насупраць другіх, ствараючы жывапісныя пластычныя мізансцены. Усе жыва рэагуюць на тэксты прыказак і прымавак, якія па чарзе гавораць юнакі і дзяўчаты абедзвюх калектываў, з імкненнем паддражніць сапернікаў.

Д з м і т р ы й. Зайграйце, музыкі, мае лапці вялікі!

1 - я д з я ў ч ы н а з калектыву «Пампадуры». Танцуй,
Панцялей, не шкадуў лапцэй!

1 - я д з я ў ч ы н а з калектыву «Ойра». Як будучь
іграць, так і будзем скакаць!

2 - я д з я ў ч ы н а з калектыву «Пампадуры». Танцуй,
танцуй ды й пакланіся!

2 - і юнак з калектыву «Ойра». Нітку ў іголку не
ўвядзе, а ў танцы першая ідзе!

3-я дзяўчына з калектыву «Пампадуры». Кінуў
слаўком, як пярком.

3-і юнак з калектыву «Ойра».

Я сваю мілашку цешыў,
На бязмен баранкі вешаў!

Сяргей.

А я вешаў для таго,
Каб любіла аднаго!

2-я дзяўчына з калектыву «Ойра» (*самая высокая*).

Чаго, мілы, не расцеш, чаго малаваты?

2-і юнак з калектыву «Пампадуры» (*самага ма-
ленькага росту*).

Прыхапіў мяне мароз каля тваёй хаты!

3-я дзяўчына з калектыву «Ойра».

А на печы пры лучыне дзеўкі грошы палілы...

4-я дзяўчына з калектыву «Пампадуры».

Налічылі паўталеры ды й купілі кавалера!

4-я дзяўчына з калектыву «Ойра».

Пастарайцеся, дзяўчаты,
Усе канавы засыпаць,
Бо такія хлопцы ходзяць,
Што з канавы не відаць!

3-і юнак з калектыву «Пампадуры». Якія песні,
такія і танцы, якія дзеўкі, такія жаніхі.

4-ы юнак з калектыву «Ойра». З музыкі хлеб невя-
лікі.

5-я дзяўчына з калектыву «Пампадуры». А з гу-
лякі і ўвогуле ніякі!

*Немакана Рэжысёр пападае ў кадр
і падтрымлівае перапалку.*

Рэжысёр

Хоць голы, ды вясёлы!

Асістэнт рэжысёра хутка яго выводзіць з кадра.

4-ы юнак з калектыву «Пампадуры».

Мая мілка лёгка скача, лёгка полечку вядзе.

5-я дзяўчына з калектыву «Ойра».

А як музыку пачуе, дык лежачы танцуе.

Сяргей.

З мора вады не выбераш,

А з танца руху не выкінеш!

6-я дзяўчына з калектыва «Пампадуры».

Танцавала рыба з ракам, а пятрушка з пастэрнакам...

6-я дзяўчына з калектыву «Ойра».

А цыбуля з часнаком, красна дзеўка з дзецюком.

7-я дзяўчына з калектыву «Пампадуры».

А я і рабіць не магу і жаць не сагнуся,

А як пайду танцаваць — вось дзе пакажуся.

7-я дзяўчына з калектыву «Ойра».

Успомніла баба, як дзеўкай была!

Сяргеі. Дурной танцоўцы і хвартух — завада.

Дзмітрыі. А кепскаму танцору і порткі шкодзяць!

Сяргеі. Ліхому танцору і рубашка заважае.

Апошнее слова застаецца за ўдзельнікамі калектыву «Пампадуры», яны выцясняюць калектыв сапернікаў, застаюцца ў студыі і выконваюць вальс «Аляксандра». Перад пачаткам танца Сяргей аб'яўляе яго назву.

На пляцоўцы іх змяняе калектыв «Ойра», які выконвае танец «Ойра». Танец завяршаецца эфектнай мізаансенай. На яе фоне выходзіць Вядучая перадачы.

Вядучая. Вось і ўсё, паважаныя гледачы. Гэтым цудоўным узорам мы завяршаем наша невялікае падарожжа ў свет фальклору. Спадзяемся, яно вам спадабалася. Да новых сустрэч!

Рэжысёр (задаволена). Стоп! Знята. Усе свабодны!

У студыі паяўляецца Яўгенія са швабрай і мые падлогу, безцырымонна распіхваючы ўдзельнікоў перадачы. Да яе падыходзіць Дзмітрыі.

Дзмітрыі. Ну што, паражэнькая, узялі цябе на тэлебачанне здымацца?

Яўгенія. Не-е, не ўзялі. Але ж я паеду ў «Мулен Руж» пра-варацца!

Дзмітрыі. Навошта табе той «Мулен Руж»? Там нават і нашага «Лысага» танцаваць не ўмеюць?

Яўгенія. Так я жа іх навучу!

Дзмітрыі. Так можа зараз станцуем?

Яўгенія. Давай!

Дзмітрыі дае знак музыкантам, запрашае Яўгенію і яны выконваюць фігуру танца «Лысы». На другое музыкае правядзенне да іх далучаецца яшчэ некалькі пар з калектываў «Ойра» і «Пампадуры». На трэцяе правядзенне музыкі ў танец уступаюць усе дзеючыя асобы спектакля: Рэжысёр, Сцэнарыст, Асістэнт рэжысёра, Мастак і інш. Тэмп музыкі паступова паскараецца. Далей удзельнікі спектакля запрашаюць у танец гледачоў, і ўсё дзеянне канчаецца агульным вясёлым жвавым танцам.

АПІСАННІ СЦЭНІЧНЫХ ВАРЫЯНТАЎ ГАРАДСКІХ БЫТАВЫХ ТАНЦАЎ

«ОЙРА»

Пастаноўка танца А. Жмуркінай, В. Ганчарова.

Апісанне танца

У танцы ўдзельнічаюць пяць пар. Перад пачаткам танца тры дзяўчыны і два юнакі знаходзяцца у левай кулісе, яшчэ дзве дзяўчыны і тры юнакі — у правай кулісе.

1-я фігура — 16 тактаў.

Выконваецца музычнае суправаджэнне пад лічбамі 1, 2.

1—2-і такты

1-ы юнак і 1-я дзяўчына рухаюцца адпаведна з правага і левага верхняга вугла па дыяганалі насустрач адзін аднаму рухам № 1 і ў канцы 2-га такта сустракаюцца ў цэнтры сцэны (мал. 1).

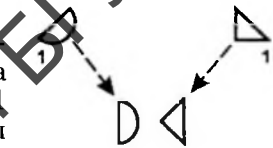

Мал. 1

3-і такт

1-ы юнак і 1-я дзяўчына выконваюць рух № 2 з паваротам на 360° (юнак выконвае рух з левай нагі, дзяўчына — з правай).

4-ы такт

1-ы юнак і 1-я дзяўчына выконваюць рух № 3 тварам адзін да аднаго, адначасова дзяўчына робіць трайны ўдар далонямі аб далоні юнака, рукі сагнуты ў локцях і знаходзяцца на ўзроўні грудзей.

5—6-ы такты

1-ы юнак і 1-я дзяўчына рухам № 1 разыходзяцца па дыяганалях адпаведна ў правы і левы ніжнія вуглы. Адначасова 2-і юнак і 2-я дзяўчына рухаюцца адпаведна з правага і левага верхняга вуглоў па дыяганалі насустрач адзін аднаму рухам № 1 і ў канцы 6-га такта сустракаюцца ў цэнтры сцэны (мал. 2).

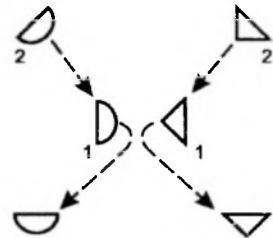

Мал. 2

7-ы такт

1-ы юнак і 1-я дзяўчына рухам № 1 працягваюць прасоўвацца па дыяганалях адпаведна ў правы і левы ніжнія вуглы. 2-і юнак

і 2-я дзяўчына выконваюць рух № 2 з паваротам на 360° (юнак выконвае рух з левай нагі, дзяўчына — з правай).

8-ы такт

1-ы юнак і 1-я дзяўчына выконваюць рух № 3 тварам да гледача. 2-і юнак і 2-я дзяўчына выконваюць рух № 3 тварам адзін да аднаго, адначасова хлопец правай рукой паціскае правую руку дзяўчыны.

9—10-ы такты

1-ы юнак і 1-я дзяўчына прасоўваюцца спіной уздоўж кулісаў рухам № 1. 2-і юнак і 2-я дзяўчына рухам № 1 разыходзяцца па дыяганалях адпаведна ў правы і левы ніжнія вуглы. 3-і юнак і 3-я дзяўчына рухаюцца адпаведна з правага і левага верхніх вуглоў па дыяганалі насустрач адзін аднаму рухам № 1 і ў канцы 10-га такта сустракаюцца ў цэнтры сцэны (мал. 3).

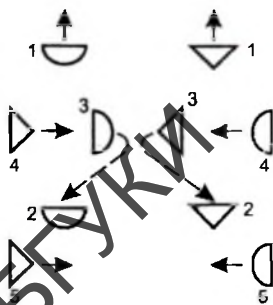

Мал. 3

12-ы такт

1-ы, 2-і юнакі і 1-я, 2-я дзяўчаты выконваюць рух № 3 тварам да гледача. 3-і юнак і 3-я дзяўчына выконваюць рух № 3 тварам адзін да аднаго, адначасова хлопец абдымае дзяўчыну, і яны пляскаюць адзін аднага па спіне.

13-ы такт

1-ы юнак з 4-й дзяўчынай, 4-ы юнак з 1-й дзяўчынай, а таксама 5-ы юнак з 2-й дзяўчынай, 2-і юнак з 5-й дзяўчынай выконваюць вярчэнне ў паре, трымаючыся пад правыя сагнутыя ў локцяў рукі. Адначасова 3-і юнак і 3-я дзяўчына рухам № 1 разыходзяцца па дыяганалях адпаведна ў правы і левы ніжнія вуглы.

14-ы такт

1-ы юнак і 1-я дзяўчына, 2-і юнак і 2-я дзяўчына працягваюць рухацца спіной уздоўж кулісаў. Адначасова 4-ы і 5-ы юнакі і 4-я і 5-я дзяўчаты рухаюцца насустрач адзін аднаму (мал. 4). 3-і юнак і 3-я дзяўчына прасоўваюцца спіной уздоўж кулісаў рухам № 1.

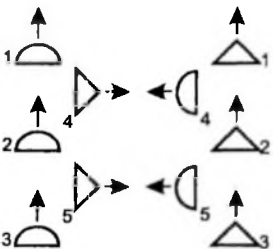

Мал. 4

15—16-ы такты

4-ы юнак сустракаецца ў цэнтры з 4-й дзяўчынай, а 5-ы юнак — з 5-й дзяўчынай, астатнія юнакі і дзяўчаты паварочваюцца тварам адны да адных і ў профіль

да гледача (дзяўчаты стаяць уздоўж левых кулісаў, юнакі — уздоўж правых). Усе выконваюць рух № 5 (мал. 5).

2-я фігура — 16 тактаў.

Выконваецца музычнае суправаджэнне пад лічбамі 3, 4.

1—4-ы такты

Дзяўчаты выконваюць рухі № 2 і 3, у юнакоў — пластычная паўза.

5—8-ы такты

Юнакі выконваюць рухі № 2 і 3, у дзяўчат — пластычная паўза.

9—10-ы такты

Юнакі і дзяўчаты выконваюць рух № 2, захоўваючы папярэдні малюнак.

11-ы такт

Дзяўчаты падскокваюць угору па VI пазіцыі, кожная кулачком правай рукі ўдарае аб кулачок левай рукі перад сабой з выкрыкам: «Ой-ра!», у юнакоў — пластычная паўза.

12-ы такт

Юнакі падскокваюць угору па VI пазіцыі, кожны кісцю правай рукі ударае аб кісць левай рукі перад сабой з выкрыкам: «Ой-ра!», у дзяўчат — пластычная паўза.

13—14-ы такты

Выканаўцы падбягаюць адзін да аднаго (мал. 6), і становяцца па парам, ствараючы агульны круг (мал. 7).

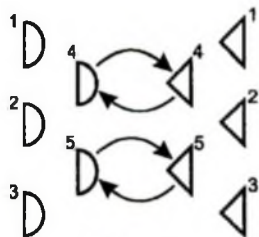

Мал. 5

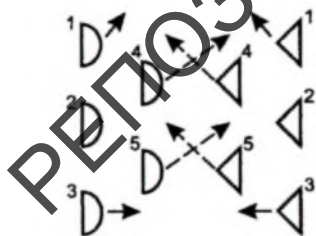

Мал. 6

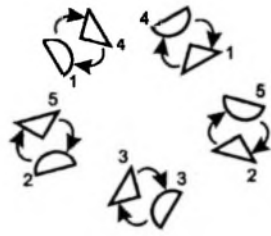

Мал. 7

15—16-ы такты

Юнакі і дзяўчаты ў парам (рукі юнакоў знаходзяцца на таліі ў дзяўчат, рукі дзяўчат — на плячах юнакоў) выконваюць рух № 2 у павароце. У канцы 16-га такта дзяўчаты застаюцца тварамі па ходу гадзіннікавай стрэлкі.

3-я фігура – 16 тактаў.

Выконваецца музычнае суправаджэнне пад лічбай 5.

1–4-ы такты

Дзяўчаты рухам № 6 прасоўваюцца па кругу па ходу гадзіннікавай стрэлкі, юнакі рухам № 1 па кругу адыходзяць назад, корпус злёгка адхіляецца назад (мал. 8).

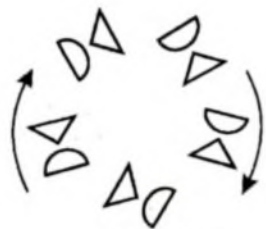

Мал. 8

5–6-ы такты

Юнакі і дзяўчаты выконваюць рух № 3, кожная дзяўчына кулачком правай рукі ўдарае аб кулачок левай рукі перад сабой, потым наодварот.

7-ы такт

Дзяўчаты падскокваюць угору па VI пазіцыі, кожная кулачком правай рукі ўдарае аб кулачок левай рукі перад сабой, у юнакоў – з паваротам на 180° праз правае плячо паўза.

8-ы такт

Юнакі падскокваюць угору па VI пазіцыі, кожны кісцю правай рукі ударае аб кісць левай рукі перад сабой, у дзяўчат – пластычная паўза.

9–12-ы такты

Дзяўчаты і юнакі, стоячы у парах тварам адзін да аднаго, выконваюць рух № 6 у павароце па ходу гадзіннікавай стрэлкі, адначасова партнёры ўдараюць адзін аднаго правымі рукамі кулачком па кулачку. Выканаўцы прасоўваюцца па кругу па ходу гадзіннікавай стрэлкі (мал. 9).

13–14-ы такты

Дзяўчаты і юнакі разварочваюцца праз правае плячо і рухам № 1 ідуць: дзяўчаты ў ніжні правы вугал, юнакі ў верхні левы вугал (мал. 10).

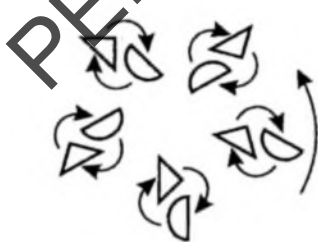

Мал. 9

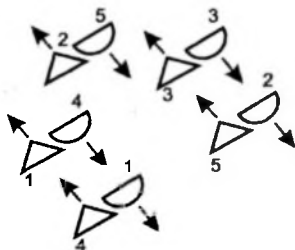

Мал. 10

15-ы такт

Дзяўчаты падскокваюць угору па VI пазіцыі з паваротам на 180° праз правае плячо, кожная кулачком правай рукі ўдарае аб кулачок левай рукі перад сабой з выкрыкам: «Ой-ра!», юнакі працягваюць рухацца ў верхні левы вугал.

16-ы такт

Юнакі падскокваюць угору па VI пазіцыі з паваротам на 180° праз правае плячо, кожны кісцю правай рукі ўдарае аб кісць левай рукі перад сабой з выкрыкам: «Ой-ра!», у дзяўчат — пластычная паўза (мал. 11).

4-я фігура — 16 тактаў.

Выконваецца музычнае суправаджэнне пад лічбамі 6, 7.

1—4-ы такты

1-ы, 2-і і 3-і юнакі, а таксама 1-я, 2-я і 3-я дзяўчаты выконваюць рух № 2. Адначасова 4-ы і 5-ы юнакі ідуць насустрач 4-й і 5-й дзяўчатам рухам № 1 (мал. 12).

5—6-ы такты

4-ы і 5-ы юнакі ідуць рухам № 1 у ніжні правы вугал, а 4-я і 5-я дзяўчаты — ў верхні левы вугал. Адначасова 1-ы, 2-і і 3-і юнакі ідуць насустрач 1-й, 2-й і 3-й дзяўчатам рухам № 1.

7—8-ы такты

4-ы і 5-ы юнакі, а таксама 4-я і 5-я дзяўчаты паварочваюцца праз левае плячо на 180° і выконваюць рух № 2. Адначасова 1-ы, 2-і і 3-і юнакі і 1-я, 2-я і 3-я дзяўчаты сустракаюцца ў цэнтры сцэны і выконваюць рух № 5 (мал. 13).



Мал. 11

Мал. 12

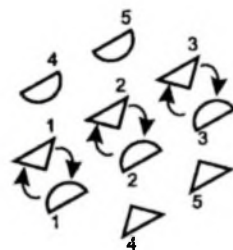

Мал. 13

9–10-ы такты

1-ы, 2-і і 3-і юнакі і 1-я, 2-я і 3-я дзяўчаты выконваюць рух № 5. Адначасова 4-я і 5-я дзяўчаты ідуць рухам № 1 насустрач 4-у і 5-у юнакам, якія выконваюць рух № 3 (мал. 14).

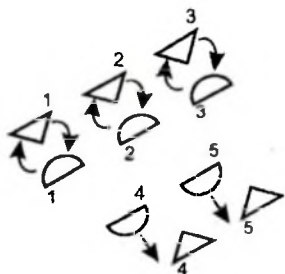

Мал. 14

11–14-ы такты

1-ы, 2-і і 3-і юнакі, таксама 1-я, 2-я і 3-я дзяўчаты бяруцца пад правыя рукі, сагнутыя ў локцях, і пачынаюць вярцецца, выконваючы рух № 1. Адначасова 4-ы і 5-ы юнакі, а таксама 4-я і 5-я дзяўчаты два разы выконваюць рух № 5.

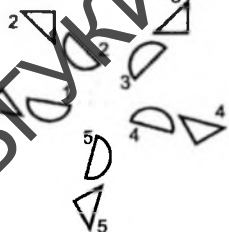

Мал. 15

15–16-ы такты

Пары верцяцца рухам № 1 і у канцы 16-га такта становяцца па кругу (мал. 15).

5-я фігура – 16 тактаў.

Выконваецца музычнае суправаджэнне пад лічбамі 8, 9.

1–4-ы такты

Выканаўцы ў парах рухам № 2 прасоўваюцца па кругу па ходу гадзіннікавай стрэлкі, адначасова паварочваюцца вакол сябе па ходу гадзіннікавай стрэлкі (мал. 16).

5–8-ы такты

Выканаўцы застаюцца ў парах тварам адзін да аднаго (дзяўчаты – спіной у цэнтр круга) і выконваюць рух № 7 (мал. 17).

9–12-ы такты

Юнакі рухам № 6 ідуць супраць ходу гадзіннікавай стрэлкі па кругу, а дзяўчаты рухам № 6 – па ходу гадзіннікавай стрэлкі (мал. 18).

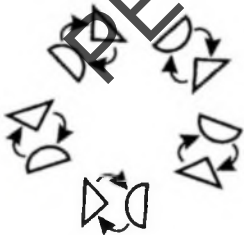

Мал. 16

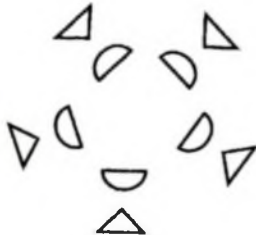

Мал. 17

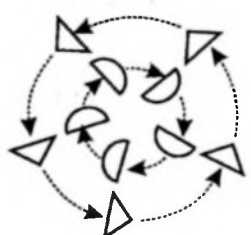

Мал. 18

13–14-ы такты

Выканаўцы сустракаюцца ў парах са сваімі партнёрамі тварам адзін да аднаго (дзяўчаты – спіной у цэнтр круга) і выконваюць рух № 5 (мал. 19).

15–16-ы такты

Дзяўчаты і юнакі ў парах выконваюць рух № 5, на 16-ы такт пары разыходзяцца на дзве лініі (мал. 20).

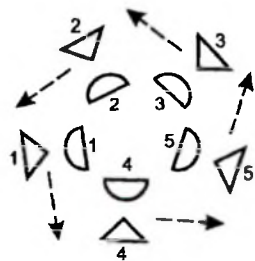

Мал. 19

6-я фігура – 16 тактаў.

Выконваецца музычнае суправаджэнне пад лічбамі 10, 11.

1–2-ы такты

Першая і чацвёртая пары, якія стаяць у першай лініі, рухам № 1 адб'ягаюць спіной да другой лініі. Трэцяя пара рухам № 1 з воплескамі адзін з адным у далоні ідуць наперад у першую лінію. Другая і пятая пары другой лініі застаюцца на месцы: партнёры ў парах выконваюць воплескі далонямі рук адзін з адным (юнак – левай рукой, дзяўчына – правай) (мал. 21).

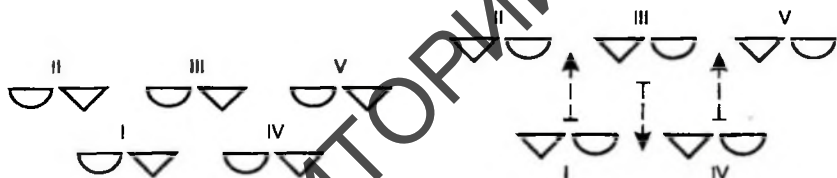

Мал. 20

Мал. 21

3–4-ы такты

Першая, трэцяя і чацвёртая пары рухам № 1 вяртаюцца на свае месцы. Другая і пятая пары застаюцца на месцы: партнёры ў парах выконваюць воплескі далонямі рук адзін з адным (юнак – левай рукой, дзяўчына – правай) (мал. 22).

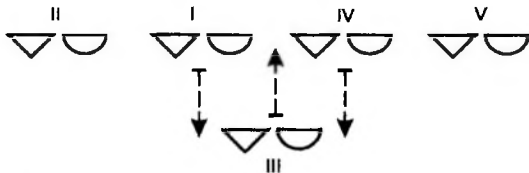

Мал. 22

5–8-ы такты

Першая і чацвёртая пары выконваюць рух № 7. Трэцяя пара выконвае воплескі далонямі рук (юнак — левай рукой, дзяўчына — правай). Другая і пятая пары, трымаючыся пад правыя, сагнутыя ў локцях рукі, выконваюць рух № 1 у павароце вакол сябе па ходу гадзіннікавай стрэлкі.

9–12-ы такты

Дзяўчаты і юнакі першай і чацвёртай пар, якія стаяць у першай лініі, выконваюць воплескі далонямі рук адзін з адным (юнак — левай рукой, дзяўчына — правай), дзяўчаты і юнакі другой, трэцяй і пятай пар, якія стаяць у другой лініі, выконваюць рух № 7.

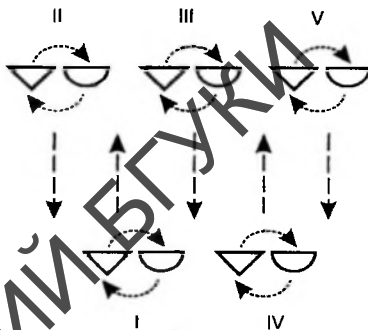

Мал. 23

13–16-ы такты

Выканаўцы парамі, трымаючыся сагнутымі ў локцях правымі рукамі, рухаюцца ў павароце вакол сябе па ходу гадзіннікавай стрэлкі рухам № 1. Адначасова першая і чацвёртая пары ідуць у другую лінію, а другая, трэцяя і пятая пары у першую лінію (мал. 23).

7-я фігура — 12 тактаў

Выконваецца музыкальнае суправаджэнне пад лічбамі 12, 13. На працягу ўсёй фігуры танцоры парамі стаяць на месцы.

1–4-ы такты

Юнакі спяваюць:

«Абдымай суседку злева,
Як Адам калісьці Еву».

5–8-ы такты

Дзяўчаты спяваюць:

«Абдымай суседа справа,
Каб было ўсім кучарава».

9–12-ы такты

Выканаўцы спяваюць разам:

«Мы танцуем — «Ойра», «Ойра»
Да чаго жа стройна, стройна!»

8-я фігура — 16 тактаў.

Выконваецца музычнае суправаджэнне пад лічбамі 14.

1—4-ы такты

Дзяўчаты і юнакі ў парах выконваюць рух № 7.

5—8-ы такты

Выканаўцы, трымаючыся за рукі ў парах, прасоўваюцца ў павароце вакол сябе па ходу гадзіннікавай стрэлкі рухам № 1 (мал. 24) і становяцца ў агульны круг.

9—12-ы такты

Дзяўчаты і юнакі выконваюць рух № 7 і прасоўваюцца па кругу супраць ходу гадзіннікавай стрэлкі (мал. 25). На апошні лік 12-га такта юнакі паварочваюцца праз правае плячо і спыняюцца тварам да дзяўчат.

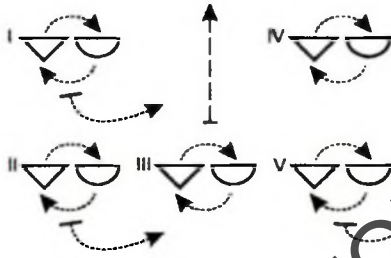

Мал. 24

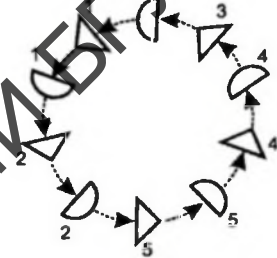

Мал. 25

13—14-ы такты

Дзяўчаты і юнакі выконваюць рух № 5.

15—16-ы такты

Выканаўцы простымі крокамі разыходзяцца з круга (мал. 26) і становяцца ў дзве лініі: дзяўчаты спераду становяцца на калена і падымаюць перад сабой сагнутыя ў локцях рукі, кісці — у кулачках; юнакі становяцца за дзяўчатамі і адкрываюць правыя рукі ў II пазіцыю (мал. 27).

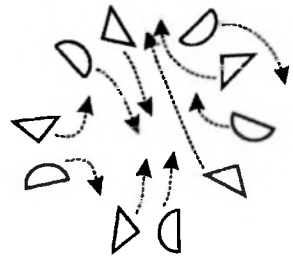

Мал. 26



Мал. 27

Апісанне рухаў

Музычны памер — 2/4.

Рух № 1

Выконваецца на адзін такт музыкі.

Зыходнае становішча: ІІІ пазіцыя ног, рукі апушчаны ўздоўж корпуса, кісці рук сціснуты ў кулачкі.

1-ы такт

На «раз» — лёгкі скачок наперад на правую нагу, левую нагу, сагнутую ў калене, прыпадняць ззаду.

На «два» — лёгкі скачок наперад на левую нагу, правую нагу, сагнутую ў калене, прыпадняць ззаду.

Рух № 2

Выконваецца на два такта музыкі.

Зыходнае становішча: ІІІ пазіцыя ног, рукі апушчаны ўздоўж корпуса, кісці рук сціснуты ў кулачкі.

1-ы такт

На «раз» — скачок на правай назе, левую нагу, сагнутую ў калене, паставіць ў левы бок на насок, павярнуўшы калена да правай нагі.

На «два» — скачок на правай назе, левая ставіцца наперад на абцас.

2-і такт

На «раз» — скачок на левую нагу, правую нагу, сагнутую ў калене, паставіць ў правы бок на насок, павярнуўшы калена да левай нагі.

На «два» — скачок на левай назе, правая ставіцца наперад на абцас.

Рух № 3

Выконваецца на адзін такт музыкі.

Зыходнае становішча: ІІІ пазіцыя ног, рукі апушчаны ўздоўж корпуса, кісці рук сціснуты ў кулачкі.

На «раз» — крок правай нагой, левая ставіцца спераду накрыж; рукі падымаюцца ў І пазіцыю і ўдараюць правым кулачком па левому зверху ўніз.

На «два» — паварот направа на 360° на абедзвюх нагах, ударыць левым кулачком па праваму.

Рух № 4

Выконваецца на адзін такт музыкі.

Зыходнае становішча: III пазіцыя ног, рукі апушчаны ўздоўж корпуса, кісці рук сціснуты ў кулачкі.

На «раз» — стаць на правую нагу з ударам, левая нага падымаецца са скарочаным пад'ёмам да шчыкалаткі правай нагі.

На «і» — стаць на левую нагу з ударам, правая нага падымаецца са скарочаным пад'ёмам да шчыкалаткі левай нагі.

На «два» — правая нага з ударам падстаўляецца да левай у III пазіцыю.

На «і» — паўза.

Рух № 5

Выконваецца на два такта музыкі.

Зыходнае становішча: III пазіцыя ног, рукі апушчаны ўздоўж корпуса, кісці рук сціснуты ў кулачкі. Дзяўчына і юнак стаяць у пары тварам адзін да аднаго.

1-ы такт

На «раз» — стаць на правую нагу, дзяўчына пляскае далонямі абедзвюх рук па далонях юнака зверху ўніз.

На «два» — пераступіць на левую нагу, юнак пляскае далонямі абедзвюх рук па далонях дзяўчыны.

2-і такт

На «раз» — крок правай нагой наперад на месца партнёра, рукі — на таліі, стан нахілены ў правы бок.

На «два» — крок левай нагой на месцы з паваротам праз правае плячо на 180°, партнёры мяняюцца месцамі.

Рух № 6

Выконваецца на два такта музыкі.

Зыходнае становішча: IV пазіцыя ног, рукі апушчаны ўздоўж корпуса, кісці рук сціснуты ў кулачкі.

1-ы такт

На «раз» — легкі ўдар правай нагой па IV пазіцыі.

На «і» — легкі скачок на левай назе.

На «два» — крок на правую нагу наперад.

На «і» — легкі ўдар левай нагой па IV пазіцыі.

2-і такт

На «раз» — скачок на правай назе.

На «і» — крок на левую нагу наперад.

На «два» — удар правай нагой па IV пазіцыі.

Рух № 7

Выконваецца на чатыры такта музыкі.

Зыходнае становішча: ІІІ пазіцыя ног, рукі апушчаны ўзжоўж корпуса, кісці рук сціснуты ў кулачкі.

1-ы такт

На «раз» — скачок на левай назе, правую нагу, сагнутую ў калене, паставіць ў правы бок на насок, павярнуўшы калена да левай нагі.

На «два» — скачок на левай назе, правая ставіцца на абцас убок.

2-і такт

На «раз», «і» — крок правай нагой, левая ставіцца накрывж; рукі падымаюцца ў І пазіцыю і ўдараюць правым кулачком па левому зверху ўніз.

На «два» — паварот направа на 360° на абедзвюх нагах, удар левым кулачком па праваму.

3-і такт

На «раз» — удар правай нагой па ІV пазіцыі.

На «і» — удар левай нагой побач з правай нагой.

На «два» — удар правай нагой побач з левай нагой.

На «і» — паўза.

4-ы такт

На «раз, два» — юнак і дзяўчына выконваюць два воплескі да лонямі абедзвюх рук адзін з адным на ўзроўні твару.

«ПАДЭСПАНЬ»

Настаноўка танца В. Шабанавай, Ул. Быкава

Апісанне танца

Перад пачаткам танца першая, трэцяя і сёмая пары стаяць ў першай левай кулісе, шостая пара — у трэцяй левай кулісе, другая, чацвёртая і восьмая пары — у трэцяй правай кулісе, пятая пара — у першай правай кулісе. У выканаўцаў першай, другой, трэцяй, чацвёртай пар — VI пазіцыя ног, становішча рук № 1. У выканаўцаў пятай, шостаў, сёмай, восьмай пар — III пазіцыя ног, становішча рук № 4.

Выконваецца музычны ўступ — 16 тактаў.

1-я фігура — 32 такта.

Выконваецца музычнае суправаджэнне пад лічбамі 1, 2.

1—4-ы такты

Першая і другая пары, захоўваючы прынятае перад пачаткам танца становішча, прасоўваюцца па кругу рухам № 1 супраць ходу гадзіннікавай стрэлкі (мал. 1).

5-ы такт

Пары выконваюць рух № 2, працягваючы прасоўвацца па кругу супраць ходу гадзіннікавай стрэлкі.

6-ы такт

Танцоры у парах, не разрываючы рук, пераводзяць іх са становішча № 1 у становішча № 2 і адначасова паварочваюцца праз правае плячо на 180° рухам № 3 (мал. 2).

7—8-ы такты

Пары рухам № 2 прасоўваюцца спіной па ходу гадзіннікавай стрэлкі, захоўваючы становішча рук у пары № 2 (мал. 3).

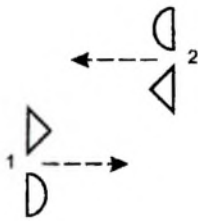

Мал. 1

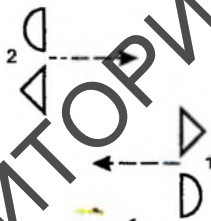

Мал. 2

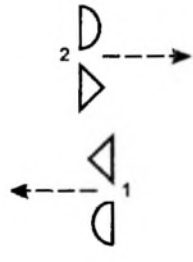

Мал. 3

9—10-ы такты

Пары рухам № 3, выконваючы яго з правай і левай ног, прасоўваюцца спіной супраць ходу гадзіннікавай стрэлкі, захоўваючы становішча рук № 2 (мал. 4).

11-ы такт

Пары выконваюць рух № 4 з разваротам корпуса на 180°, не разрываючы рук і пераводзячы іх са становішча № 2 у становішча № 1 (мал. 5).

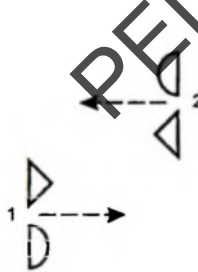

Мал. 4



Мал. 5

12-ы такт

Танцоры ў парах рухам № 4 паварочваюцца на 180°, не разрываючы рук і пераводзячы іх са становішча № 1 у становішча № 2 (мал. 6).

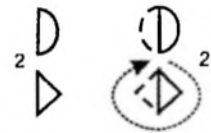

13–16-ы такты

Танцоры ў парах рухам № 5 паварочваюцца на 180°, не разрываючы рук і пераводзячы іх са становішча № 2 у становішча № 1 (мал. 7).

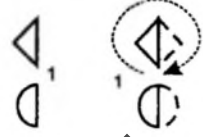

17–19-ы такты

З першай левай кулісы выходзіць трэцяя пара, з трэцяй правай кулісы — чацвёртая пара. Усе пары рухам № 2, прасоўваюцца тварам па кругу супраць ходу гадзіннікавай стрэлкі (мал. 8).

Мал. 6 Мал. 7

20-ы такт

Пары выконваюць рух № 2, адначасова дэаўгаты ў парах, не разрываючы рук і пераводзячы іх са становішча № 1 у становішча № 2, праходзяць перад сваімі партнёрамі і становяцца з левага боку ад іх.

21-ы такт

Пары выконваюць рух № 2, захоўваючы становішча рух № 2.

22-і такт

Пары выконваюць рух № 3.

23–24-ы такты

Пары выконваюць рух № 6, становішча рук № 1 (мал. 9).

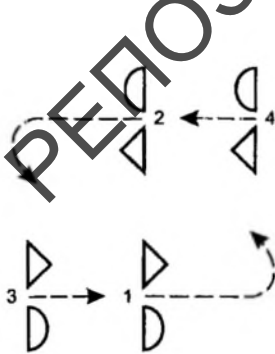

Мал. 8

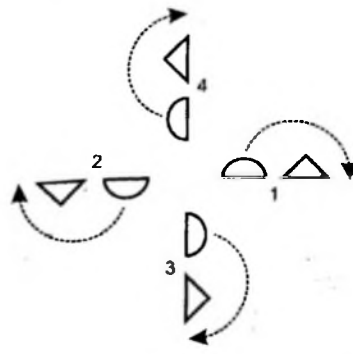

Мал. 9

25–26-ы такты

Пары рухам № 2 прасоўваюцца па кругу супраць ходу гадзіннікавай стрэлкі. У канцы 26-га такта спыняюцца па вуглах сцэны, ствараючы малюнак «квадрат» (мал. 10).

27-ы такт

Пары выконваюць рух № 3, пачынаючы з правай нагі, і паварочваюцца спіной у цэнтр круга.

28-ы такт

Пары выконваюць рух № 2, пачынаючы з левай нагі.

29–31-ы такты

Пары, выконваючы 1-ы і 2-і такты руха № 5, разварочваюцца на 360° па свайму кругу супраць ходу гадзіннікавай стрэлкі.

32-і такт

Юнакі і дзяўчаты, захоўваючы ў парах становішча рук № 1, выконваюць два *releve* па VI пазіцыі.

2-я фігура – 16 тактаў.

Выконваецца музычнае суправаджэнне пад лічбай 3.

1–2-і такты

Пары выконваюць рух № 7 тварам у цэнтр сцэны, становішча рук № 1, корпус адхіляецца крыху назад.

3–4-ы такты

Пары выконваюць рух № 8, становішча рук № 1, корпус падаецца наперад (мал. 11).

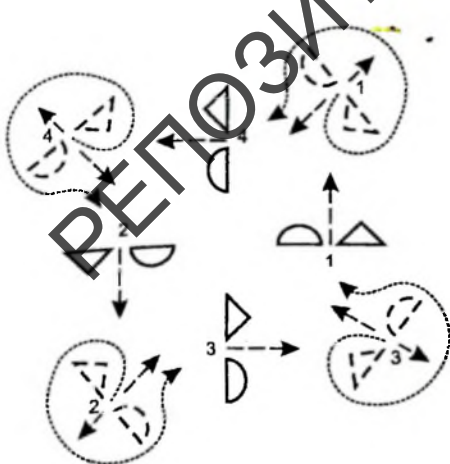

Мал. 10

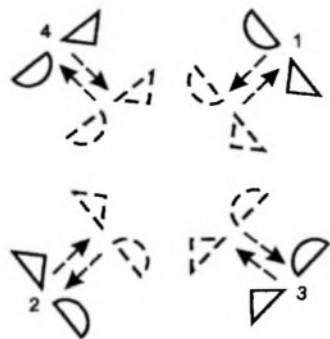

Мал. 11

5–6-ы такты

Пары выконваюць рух № 7 тварам у цэнтр сцэны. На канец 6-га такта дзяўчына паварочваецца праз правае плячо пад левай рукою юнака і застаецца тварам да партнёра і спіной па лініі танца супраць ходу гадзіннікавай стрэлкі.

7–8-ы такты

Дзяўчаты ў парах выконваюць рух № 8, юнакі — рух № 7, пачынаючы з левай нагі (мал. 12).

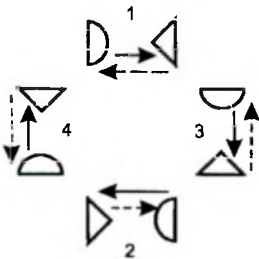

Мал. 13

9-ы такт

Дзяўчаты выконваюць рух № 9, юнакі — рух № 10, пачынаючы з правай нагі.

10-ы такт

Дзяўчаты выконваюць рух № 10, юнакі — рух № 9, пачынаючы з левай нагі (корпус у партнёра адхілены назад), становішча рук № 3; выканаўцы захоўваюць малюнак «круг» (мал. 13).

11–12-ы такты

Пары выконваюць рух № 7, адначасова дзяўчаты паварочваюцца праз левае плячо пад левай рукою юнака, не разрываючы з ім рук, якія пераводзяцца са становішча № 3 у становішча № 2.

13–14-ы такты

Пары выконваюць рух № 7, пачынаючы з левай нагі, спіной у цэнтр круга (мал. 14).

15–16-ы такты

Пары выконваюць рух № 11 з паваротам на 180° праз левае плячо, не разрываючы рук і пераводзячы іх са становішча № 2 ў становішча № 1 (мал. 15). У канцы 16-га такта выканаўцы ў парах спыняюцца спіной супраць ходу гадзіннікавай стрэлкі.

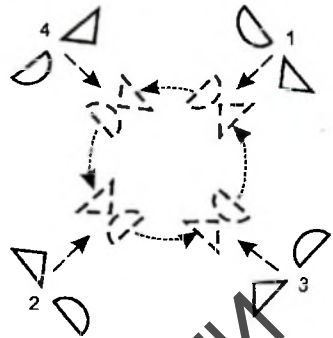

Мал. 12

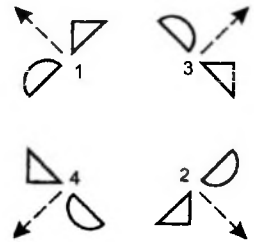

Мал. 14

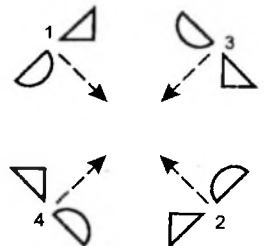

Мал. 15

3-я фігура – 16 тактаў.

Выконваецца музыкае суправаджэнне пад лічбай 4.

1–2-і такты

Пары выконваюць рух № 3 з правай і левай ног, прасоўваючыся спіной па лініі танца супраць ходу гадзіннікавай стрэлкі (мал. 16).

3-і такт

Пары выконваюць рух № 2 тварам супраць лініі танца па ходу гадзіннікавай стрэлкі.

4-ы такт

Пары выконваюць рух № 4 з паваротам на 180° , не разрываючы рук і пераводзячы іх са становішча № 1 у становішча № 2 (мал. 17).

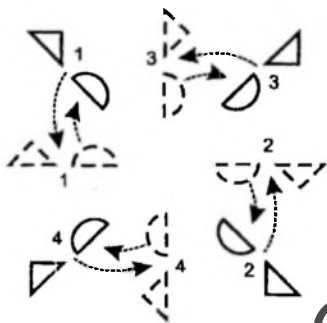

Мал. 16

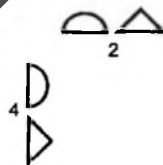

Мал. 17

5-ы такт

Пары выконваюць рух № 4 па ходу гадзіннікавай стрэлкі (мал. 18).

6-ы такт

Пары выконваюць рух № 4 з паваротам на 180° , не разрываючы рук і пераводзячы іх са становішча № 1 у становішча № 2.

7–8-ы такты

Пары выконваюць рух № 6 з паваротам на 180° , не разрываючы рук і захоўваючы іх у становішчы № 2 (мал. 19).

9-ы такт

Пары выконваюць рух № 2 супраць ходу гадзіннікавай стрэлкі (мал. 20).

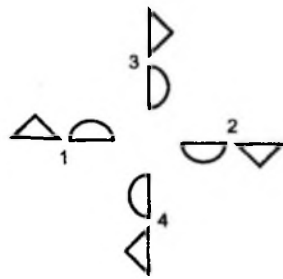

Мал. 18

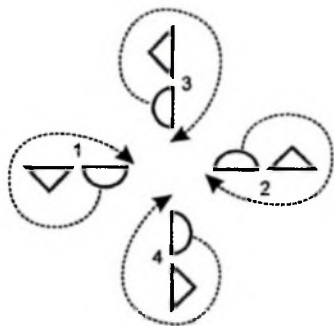

Мал. 19

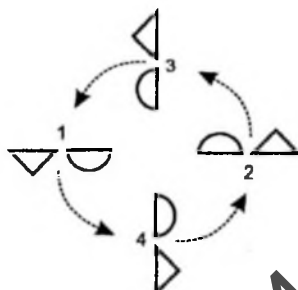

Мал. 20

10-ы такт

Пары выконваюць рух № 3 з паваротам тварам у цэнтр сцэны, захоўваючы пабудову ў малюнку «квадрат» (мал. 21).

11-ы такт

Пары выконваюць рух № 2 тварам у цэнтр сцэны (мал. 22).



Мал. 21

Мал. 22

12-ы такт

Пары выконваюць рух № 3 спіной па свайму кругу супраць ходу гадзіннікавай стрэлкі (мал. 23).

13–16-ы такты

Пары выконваюць рух № 5, не разрываючы рук і пераводзячы іх са становішча № 2 у становішча № 1. Адначасова першая пара паварочваецца на 180° , другая – на 360° , трэцяя – на 270° , чацвёртая пара – на 90° (мал. 24). У канцы 16-га такта ўсе пары спыняюцца тварам у правы ніжні вугал.

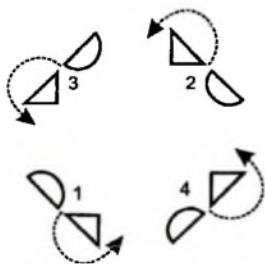

Мал. 23

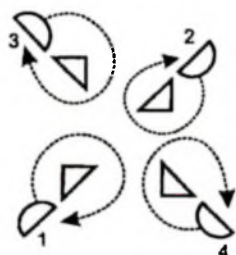

Мал. 24

4-я фігура — 32 такта.

Выконваецца музычнае суправаджэнне пад лічбамі 5, 6.

1–2-і такты

Першая, другая, трэцяя і чацвёртая пары выконваюць рух № 3, пачынаючы з правай нагі. Адначасова з правага ніжняга вугла рухам № 12 насустрач чацвёртай пары выходзіць пятая пара, становішча рук № 4 (мал. 25).

3–4-ы такты

Пятая пара выконвае рух № 13 з разваротам на месцы на 90° спіной па ходу гадзіннікавай стрэлкі, не разрываючы рук і пераводзячы іх са становішча № 4 у становішча № 5. Чацвёртая пара выконвае рух № 13 з разваротам на месцы на 90° спіной па ходу гадзіннікавай стрэлкі, не разрываючы рук і пераводзячы іх са становішча № 1 у становішча № 2. Пры гэтым чацвёртая і пятая пары застаюцца тварам адна да адной. Адначасова першая, другая і трэцяя пары на 3-і такт выконваюць рух № 3, пачынаючы з правай нагі, на 4-ы такт — паварот на 180° праз правае плячо, наступаючы на левую нагу, не разрываючы рук і пераводзячы іх са становішча № 1 у становішча № 2 (мал. 26).

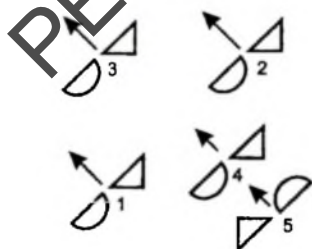

Мал. 25

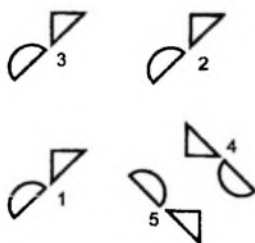

Мал. 26

5–6-ы такты

Першая, другая і трэцяя пары выконваюць рух № 13 спіной у правы ніжні вугал, пачынаючы з правай нагі. Адначасова з левага верхняга вугла рухам № 12 насустрач трэцяй пары выходзіць чацвёртая пара, становішча рук № 4. Адначасова пятая пара выконвае рух № 3 з правай і левай ног спіной у левы верхні вугал, чацвёртая пара выконвае рух № 3 з правай і левай ног спіной у правы ніжні вугал і ў канцы 6-га такта выходзіць у першую правую кулісу (мал. 27).

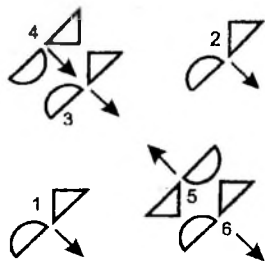

Мал. 27

7–8-ы такты

Трэцяя пара выконвае рух № 13 з разваротам на месцы на 90° спіной па ходу гадзіннікавай стрэлкі, не разрываючы рук і пераводзячы іх са становішча № 4 у становішча № 5. Шостая пара выконвае рух № 13 з разваротам на месцы на 90° спіной па ходу гадзіннікавай стрэлкі, не разрываючы рук і пераводзячы іх са становішча № 1 у становішча № 2. Адначасова першая і другая пары на 7-ы такт выконваюць рух № 3, пачынаючы з правай нагі, на 8-ы такт — паворот на 180° праз правае плячо, наступаючы на левую нагу, не разрываючы рук і пераводзячы іх са становішча № 1 у становішча № 2 (мал. 28).

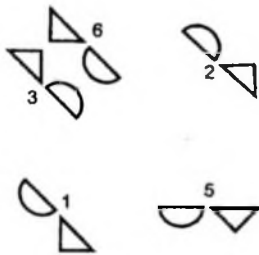

Мал. 28

9–10-ы такты

Пятая пара выконвае рух № 7 тварам да глядача. Шостая пара выконвае рух № 8 спіной па дыяганалі, трэцяя пара выконвае рух № 3 з правай і левай ног спіной па дыягалі ў левы верхні вугал і ў канцы 10-га такта выходзіць у трэцюю левую кулісу. Першая пара выконвае рух № 3, пачынаючы з правай нагі, спіной па дыяганалі ў правы верхні вугал. Адначасова з левага ніжняга вугла рухам № 12 насустрач першай пары выходзіць сёмая пара, становішча рук № 4, а з правага верхняга вугла рухам № 12 насустрач другой пары выходзіць восьмая пара, становішча рук № 4 (мал. 29).

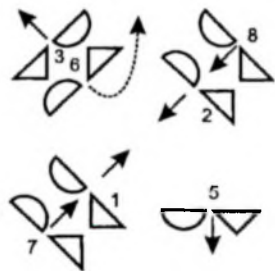

Мал. 29

11—12-ы такты

Пятая пара выконвае рух № 8 спіной да задніка сцэны. Шостая пара выконвае рух № 7 тварам да гледача. Сёмая пара выконвае рух № 13 з разваротам на месцы на 90° спіной па ходу гадзіннікавай стрэлкі, не разрываючы рук і пераводзячы іх са становішча № 4 у становішча № 5. Першая пара выконвае рух № 13 з разваротам на месцы на 90° спіной па ходу гадзіннікавай стрэлкі, не разрываючы рук і пераводзячы іх са становішча № 1 у становішча 2. Пры гэтым сёмая і першая пары застаюцца тварам адна да адной. Восьмая пара выконвае рух № 13 з разваротам на месцы на 90° спіной па ходу гадзіннікавай стрэлкі, не разрываючы рук і пераводзячы іх са становішча № 4 у становішча № 5. Другая пара выконвае рух № 13 з разваротам на месцы на 90° спіной па ходу гадзіннікавай стрэлкі, не разрываючы рук і пераводзячы іх са становішча № 1 у становішча № 2. Пры гэтым восьмая і другая пары застаюцца тварам адна да адной (мал. 30).

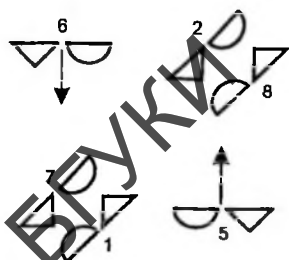

Мал. 30

13—16-ы такты

Першая пара выконвае рух № 3 спіной па дыяганалі і ў канцы 16-га такта выходзіць у першую левую кулісу. Другая пара выконвае рух № 3 спіной па дыяганалі і ў канцы 16-га такта выходзіць у трэцюю правую кулісу (мал. 31). Шостая і сёмая пары выконваюць рух № 5, адначасова дзяўчына абыходзіць свайго партнёра са спіны і становіцца з другога боку. Пятая і восьмая пары выконваюць рух № 5, адначасова дзяўчына абыходзіць свайго партнёра спереду і становіцца з другога боку. Пры гэтым партнёры у парах, не разрываючы рук, пераводзяць іх са становішча № 5 у становішча № 4. У канцы 16-га такта пятая, шостая, сёмая і восьмая пары спыняюцца тварам да гледача ў малюнку «квадрат» (мал. 32).

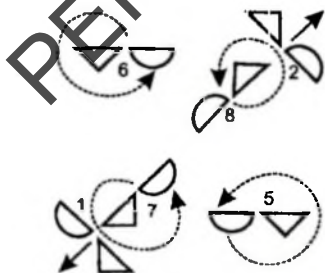

Мал. 31

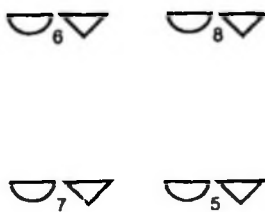

Мал. 32

17–18-ы такты

Выканаўцы ў парох рухам № 12 (дзяўчаты — з левай нагі, юнакі — з правай) мяняюцца месцамі, не разрываючы рук і пераводзячы іх са становішча № 4 у становішча № 5 (мал. 33).

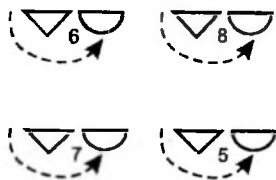

Мал. 33

19–20-ы такты

Танцоры ў парох рухам № 12 (дзяўчаты — з правай нагі, юнакі — з левай) мяняюцца месцамі, не разрываючы рук і пераводзячы іх са становішча № 5 у становішча № 4.

21–24-ы такты

Пары выконваюць рух № 14 з паваротам на 360° супраць ходу гадзіннікавай стрэлкі (мал. 34).

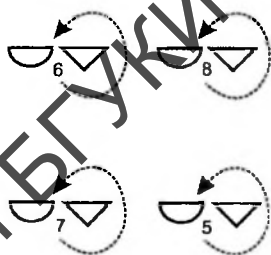

Мал. 34

25–26-ы такты

Пятая і сёмая пары з разваротам праз левае плячо выконваюць рух № 7 тварам у правы верхні вугал. Шостая і восьмая пары выконваюць рух № 7 тварам у левы ніжні вугал. Пры гэтым сёмая пара праходзіць у інтэрвал паміж шостаю і восьмай парамі (мал. 35).

27–28-ы такты

Пятая і сёмая пары выконваюць рух № 8 спіной у левы верхні вугал. Шостая і восьмая пары выконваюць рух № 8 спіной у правы ніжні вугал. Адначасова юнакі прапускаюць партнёрак перад сабой, не разрываючы рук у пары і пераводзячы іх са становішча № 4 у становішча № 5 (мал. 36).

29–30-ы такты

Пятая і сёмая пары, развярнуўшыся тварам у левы ніжні вугал, выконваюць рух № 7. Шостая і восьмая пары, развярнуўшыся тварам у верхні левы вугал, выконваюць рух № 7. Пры гэтым шостая пара праходзіць у інтэрвал паміж пятай і сёмай парамі (мал. 37).

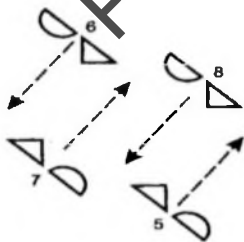

Мал. 35

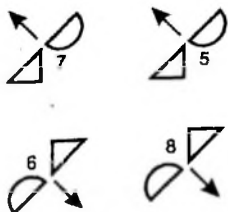

Мал. 36

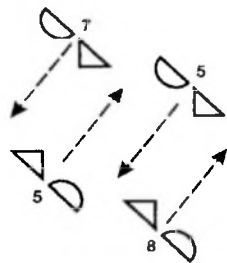

Мал. 37

31–32-і такты

Пары выконваюць рух № 6 з разваротам вакол сябе па ходу гадзіннікавай стрэлкі, не разрываючы рук у пары і пераводзячы іх са становішча № 5 у становішча № 4 (мал. 38). У канцы 32-га такта спыняюцца тварам да гледача (мал. 39).

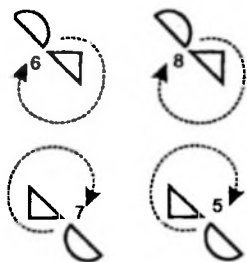

Мал. 38



Мал. 39

5-я фігура — 24 такта.

Выконваецца музычнае суправаджэнне пад лічбай 7.

1–2-і такты

Пары рухаюцца супраць ходу гадзіннікавай стрэлкі, не разрываючы рук у пары і пераводзячы іх са становішча № 4 у становішча № 6. Пры гэтым дзяўчаты, разварнуўшыся тварам да партнёра і апынуўшыся спіной па лініі танца, выконваюць рух № 8 з правай нагі, юнакі выконваюць рух № 7 тварам па лініі танца.

3–4-ы такты

Дзяўчаты ў парах выконваюць рух № 7 з левай нагі тварам па ходу гадзіннікавай стрэлкі. Юнакі выконваюць рух № 8 спіной па ходу гадзіннікавай стрэлкі. Становішча рук у пары № 6 (мал. 40).

5–8-ы такты

Партнёры выконваюць рух № 14, злучыўшы правыя рукі і пераводзячы іх са становішча № 6 у становішча № 4 (мал. 41). У канцы 8-га такта пары застаюцца тварам па лініі танца супраць ходу гадзіннікавай стрэлкі.

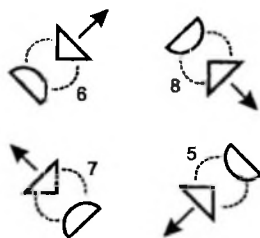

Мал. 40

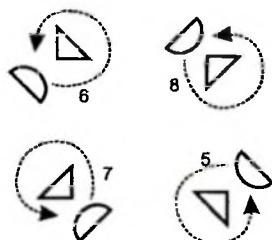

Мал. 41

9–10-ы такты

Пары выконваюць рух № 7 супраць ходу гадзіннікавай стрэлкі (мал. 42).



11–12-ы такты

Дзяўчаты выконваюць рух № 8, развярнуўшыся тварам да юнакоў і спіной па лініі танца. Юнакі выконваюць рух № 7 з левай нагі супраць ходу гадзіннікавай стрэлкі. Рукі ў пары са становішча № 4 пераводзяцца у становішча № 7 (мал. 43).



Мал. 42

13–16-ы такты

Дзяўчаты выконваюць рух № 14 з паваротам праз правае плячо на 360° . Юнакі знаходзяцца на месцы. Рукі ў пары са становішча № 7 пераводзяцца ў становішча № 4 (мал. 44).

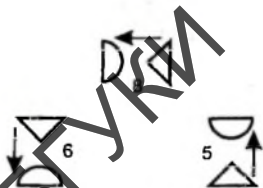

17–18-ы такты

Пары выконваюць рух № 12 (юнакі з правай нагі) супраць ходу гадзіннікавай стрэлкі, не разрываючы рук і пераводзячы іх са становішча № 4 у становішча № 5 (мал. 45).

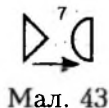

Мал. 43

19–20-ы такты

Пары выконваюць рух № 12 (дзяўчаты — з правай нагі) супраць ходу гадзіннікавай стрэлкі, не разрываючы рук і пераводзячы іх са становішча № 5 у становішча № 4.

21–22-ы такты

Пары выконваюць рух № 4 (юнакі — з пліч) з паваротам на 180° праз правае плячо, не разрываючы рук і пераводзячы іх са становішча № 4 у становішча № 8 (мал. 46).

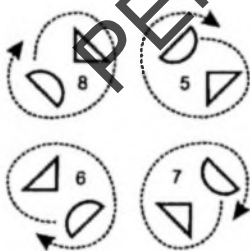

Мал. 44

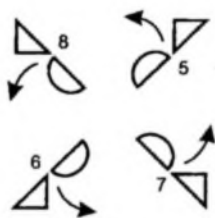

Мал. 45

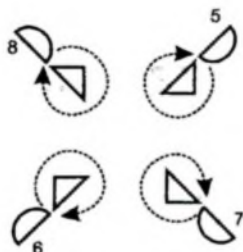

Мал. 46

23–24-ы такты

Пары выконваюць рух № 6, не разрываючы рук і пераводзячы іх са становішча № 8 у становішча № 4. У канцы 24-га такта пары спыняюцца тварам да гледача (мал. 47).

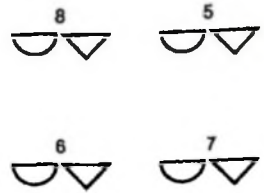

6-я фігура – 16 тактаў.

Выконваецца музыкае суправаджэнне пад лічбай 8.

Мал. 47

1–2-і такты

Пары выконваюць рух № 7: сёмая і восьмая – тварам да гледача; шостая (з паваротам на 90° праз правае плячо) і пятая (з паваротам на 90° праз левае плячо) – у профіль да гледача (мал. 48).

3–4-ы такты

Пары выконваюць рух № 8 з прасоўваннем спіной. Адначасова з ніжняй левай кулісы тварам да шостай пары выходзіць першая пара, выконваючы рух № 7 з левай нагі; з верхняй правай кулісы тварам да пятай пары выходзіць другая пара, выконваючы рух № 7 з левай нагі. Становішча рук у пары № 1 (мал. 49).

5–6-ы такты

Пары выконваюць рух № 7, шостая і восьмая (з паваротам на 90° праз правае плячо), пятая і сёмая (з паваротам на 90° праз левае плячо), не разрываючы рук і пераводзячы іх са становішча № 4 у становішча № 5 (мал. 50).

7–8-ы такты

Пятая і шостая пары выконваюць рух № 6 супраць ходу гадзіннікавай стрэлкі, не разрываючы рук і пераводзячы іх са становішча № 5 у становішча № 4. Першая і другая пары выконваюць рух № 6 (дзяўчына не мяняецца месцам з юнаком) супраць ходу гадзіннікавай стрэлкі. Становішча рук у пары не змяня-

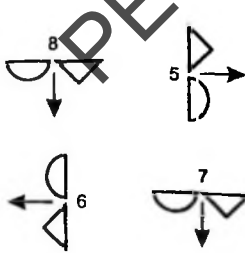

Мал. 48

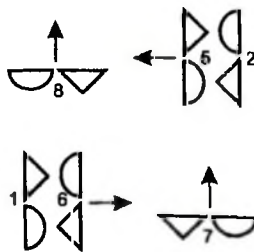

Мал. 49

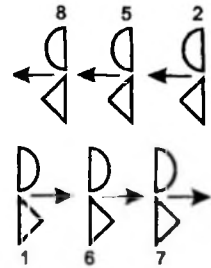

Мал. 50

еца. Сёмай і восьмая пары выконваюць рух № 7 з левай нагі з разваротам на 90° і становяцца тварам супраць ходу гадзіннікавай стрэлкі. Адначасова з верхняй левай кулісы выходзіць трэцяя пара і, выконваючы рух № 7 з левай нагі, прасоўваецца па кругу за восьмай парай. З ніжняй правай кулісы выходзіць чацвёртая пара і, выконваючы рух № 7 з левай нагі, прасоўваецца па кругу за сёмай парай супраць ходу гадзіннікавай стрэлкі (мал. 51). У першай, другой, трэцяй і чацвёртай парах становішча рук № 1, у пятай, шостаі, сёмай і восьмай парах становішча рук № 4.

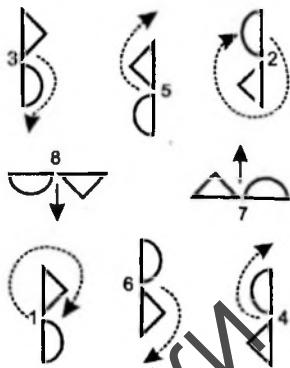

Мал. 51

9—10-ы такты

Пары выконваюць рух № 7 з правай нагі па кругу супраць ходу гадзіннікавай стрэлкі (мал. 52).

11—12-ы такты

Дзяўчаты выконваюць рух № 8 з разваротам тварам да партнёра і спіной па лініі танца, юнакі выконваюць рух № 7 з левай нагі супраць ходу гадзіннікавай стрэлкі (мал. 53). танцоры, не разрываючы рук у парах пераводзяць іх: у першай, другой, трэцяй і чацвёртай парах са становішча № 1 у становішча № 3, у пятай, шостаі, сёмай і восьмай парах са становішча № 4 у становішча № 7.

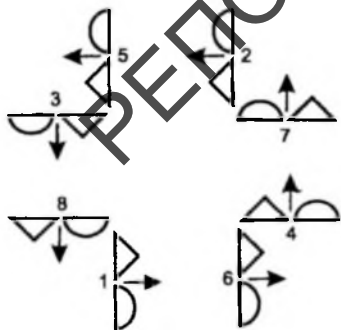

Мал. 52

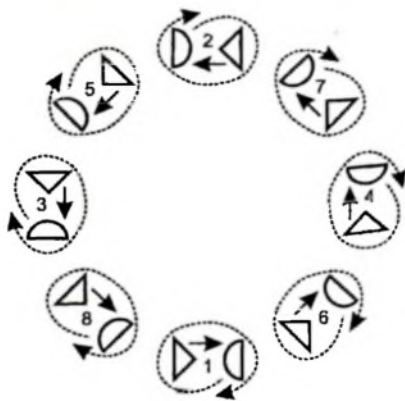

Мал. 53

13–16-ы такты

Пары выконваюць рух № 14.

Дзяўчына першай пары абыходзіць юнака на 180° праз левае плячо, юнак на 14-ы такт выконвае паварот вакол сабе, на 15-ы такт — сядзе на левае калена з разваротам корпуса ў левы ніжні вугал. Партнёры, не разрываючы рук, пераводзяць іх са становішча № 1 у становішча № 9.

Дзяўчына другой пары абыходзіць юнака на 360° праз левае плячо. Пара спыняецца тварам у левы ніжні вугал, стоячы на паўпальцах і павярнуўшы голавы да гледача. Партнёры, не разрываючы рук, пераводзяць іх са становішча № 3 у становішча № 1.

Дзяўчына трэцяй пары абыходзіць юнака на 270° праз левае плячо, юнак спыняецца ў профіль да гледача, цяжар корпуса — на правай наге, левая нага з выцягнутым пад'ёмам адведзена ў бок. Голавы выканаўцаў павярнуты да гледача. Партнёры, не разрываючы рук, пераводзяць іх са становішча № 3 у становішча № 11.

Дзяўчына чацвёртай пары абыходзіць юнака на 270° праз левае плячо і спыняецца ў профіль да гледача, цяжар корпуса — на правай наге, левая нага з выцягнутым пад'ёмам адведзена ў бок, юнак спыняецца тварам ў ніжні правы вугал, цяжар корпуса — на правай наге, левая нага з выцягнутым пад'ёмам адведзена ў бок. Партнёры, не разрываючы рук, пераводзяць іх са становішча № 3 у становішча № 12.

Дзяўчына пятай пары абыходзіць юнака праз левае плячо на 360° і спыняецца тварам да гледача, выконваючы *plie* па VI пазіцыі, юнак нахіляецца да дзяўчыны (шчака партнёра дакранаецца да шчакі партнёркі). Выканаўцы, не разрываючы рук, пераводзяць іх са становішча № 7 у становішча № 13.

Дзяўчына шостаў пары абыходзіць юнака праз левае плячо на 270° , юнак на лік «два» 13-га такта паварочваецца на 180° . Карпусы партнёраў крыжам нахілены наперад адзін да аднаго. голавы павярнуты да гледача. Выканаўцы, не разрываючы рук, пераводзяць іх са становішча № 7 у становішча № 10.

Дзяўчына сёмай пары абыходзіць юнака праз левае плячо на 180° і спыняецца тварам да гледача, выконваючы *plie* па VI пазіцыі, юнак на лік «два» 13-га такта паварочваецца на 180° , спыняецца тварам ў ніжні правы вугал і нахіляецца да дзяўчыны (шчака партнёра дакранаецца да шчакі партнёркі). Выканаўцы, не разрываючы рук, пераводзяць іх са становішча № 7 у становішча № 14.

Дзяўчына восьмай пары абыходзіць вакол юнака на 360° праз левае плячо, корпус трохі падаецца наперад. Партнёры злёгка адхілены адзін да аднаго. Становішча рух № 7 не змяняецца.



Віцебская вобласць.
Фальклорная экспедыцыя 1985 г.



Брацкая вобласць.
Фальклорныя жэстывыя 1985 г.



РЕПОЗИТОРИЙ БГУКИ



Гомельская область.
Фольклорная экспедиция 1984 г.



Брестская область,
Фольклорная экспедиция 1984 г.



Танец «Ойра»
у выкананні Ансамбля
кафедры харэаграфіі Беларускага дзяржаўнага
універсітэта культуры і мастацтваў





РЕПОЗИТОРИЙ БГУИМ



Брэсцкая вобласць.
Фальклорная экзедыцыя 1980 г.





РЕПОЗИТОРИЙ ВІДУКІ



Танец «Каранет»
у выкананні Ансамбля
кафедры харэаграфіі Беларускага дзяржаўнага
універсітэта культуры і мастацтваў



Брэсцкая воб тасць.
Фальклорная экзепедыцыя 1985 г.

РЕПОЗИТОРИЙ БГУИМ



У канцы танца выканаўцы фіксуюць фінальную мізансцэну (мал. 54).

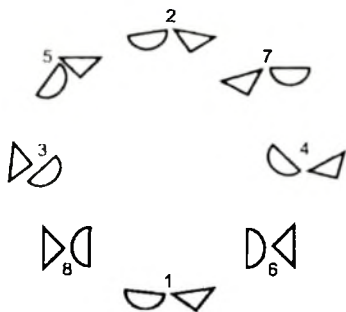

Мал. 54

Апісанне рухаў

Музычны памер усіх рухаў – 3/4.

Рух № 1

Выконваецца на два такта музыкі.

Зыходнае становішча: VI пазіцыя ног, становішча рук № 1.

1-ы такт

На «раз» – крок наперад правай нагой.

На «два» – левая нага падстаўляецца да правай.

На «тры» – паўза.

2-і такт

На «раз» – крок наперад левай нагой.

На «два» – правая нага падстаўляецца да левай.

На «тры» – паўза.

Рух № 2

Выконваецца на адзін такт музыкі.

Зыходнае становішча: VI пазіцыя ног, становішча рук № 1.

На «раз» – крок правай нагой наперад.

На «два» – левая нага ставіцца на падушачку ступні да правай нагі.

На «тры» – стаць на падушачку правай нагі.

Рух № 3

Выконваецца на адзін такт музыкі.

Зыходнае становішча: VI пазіцыя ног, становішча рук № 1.

На «раз» — крок левай нагой назад.

На «два» — правая нага ставіцца на падушачку ступні да левай нагі.

На «тры» — стаць на падушачку левай нагі.

Рух № 4

Выконваецца на адзін такт музыкі.

Зыходнае становішча: VI пазіцыя ног, становішча рук № 1.

На «раз» — *releve*.

На «два» — дзяўчына даварочваецца левым (або правым) плячом да юнака і выконвае *plie*, галава нахілена да правага (левага) пляча.

На «тры» — паўза.

Рух № 5

Выконваецца на чатыры такта музыкі.

Зыходнае становішча: VI пазіцыя ног, становішча рук № 5.

1-ы такт

На «раз» — дробны крок наперад (або на месцы) на нізкія паўпальцы правай нагі.

На «два» — дробны крок наперад (або на месцы) на нізкія паўпальцы левай нагі.

На «тры» — дробны крок наперад (або на месцы) на нізкія паўпальцы правай нагі.

2-і такт

На «раз» — дробны крок наперад (або на месцы) на нізкія паўпальцы левай нагі.

На «два» — дробны крок наперад (або на месцы) на нізкія паўпальцы правай нагі.

На «тры» — дробны крок наперад (або на месцы) на нізкія паўпальцы левай нагі.

Юнак выконвае рух на месцы. Дзяўчына выконвае рух, абыходзячы юнака, адначасова робіць паварот вакол сябе, падымаючы ўгору злучаныя з партнёрам рукі.

3-і такт

На «раз, два» — крок правай нагой наперад з невялікім *plie*.

На «тры» — левая нага падстаўляецца да правай, дзяўчына завяршае паварот вакол сябе.

4-ы такт

На «раз» — апусціцца з паўпальцаў. Злучаныя у парах рукі вяртаюцца ў становішча рук № 5.

На «два, тры» — паўза.

Рух № 6

Выконваецца на два такта музыкі.

Зыходнае становішча: VI пазіцыя ног.

1-ы такт

На «раз» — дробны крок наперад на нізкія паўпальцы правай нагі.

На «два» — дробны крок наперад на нізкія паўпальцы левай нагі.

На «тры» — дробны крок наперад на нізкія паўпальцы правай нагі.

Юнак выконвае рух на месцы. Дзяўчына выконвае рух, пераходзячы на процілеглы бок ад юнака, адначасова робіць паварот вакол сябе, падымаючы ўгору злучаныя з партнёрам рукі.

2-і такт

На «раз» — стаць на нізкія паўпальцы левай нагі.

На «два» — стаць на нізкія паўпальцы правай нагі.

На «тры» — стаць на нізкія паўпальцы левай нагі.

Юнак выконвае паварот вакол сябе, дзяўчына даварочваецца да зыходнага становішча рук, не разрываючы злучаных з партнёрам рук.

Рух № 7

Выконваецца на два такта музыкі.

Зыходнае становішча: VI пазіцыя ног, становішча рук № 1.

1-ы такт

На «раз» — крок правай нагой наперад.

На «два», «тры» — крок левай нагой наперад.

2-і такт

На «раз» — крок правай нагой наперад, левая нага падымаецца да шчыкалаткі правай нагі з выцягнутым пад'ёмам.

На «два», «тры» — паўза.

Рух № 8

Выконваецца на два такта музыкі.

Зыходнае становішча: VI пазіцыя ног, становішча рук № 1.

1-ы такт

На «раз» — крок левай нагой назад.

На «два», «тры» — крок правай нагой назад.

2-і такт

На «раз» — крок левай нагой назад, правая нага падымаецца да шчыкалаткі левай нагі з выцягнутым пад'ёмам.

На «два», «тры» — паўза.

Рух № 9

Выконваецца на адзін такт музыкі.

Зыходнае становішча: VI пазіцыя ног.

На «раз» — крок правай нагой наперад, левая нага падымаецца да шчыкалаткі правай нагі з выцягнутым пад'ёмам.

На «два», «тры» — паўза.

Рух № 10

Выконваецца на адзін такт музыкі.

Зыходнае становішча: VI пазіцыя ног.

На «раз» — крок левай нагой наперад, правая нага падымаецца да шчыкалаткі левай нагі з выцягнутым пад'ёмам.

На «два», «тры» — паўза.

Рух № 11

Выконваецца на два такта музыкі.

Зыходнае становішча: правая нага з выцягнутым пад'ёмам паднята да шчыкалаткі левай нагі ў невываратным становішчы, становішча рук № 1.

1-ы такт

На «раз» — крок правай нагой наперад.

На «два» — крок левай нагой наперад.

На «тры» — паўза.

2-і такт

На «раз» — правая нага прыстаўляецца да левай нагі ў VI пазіцыю.

На «два», «тры» — паўза.

Рух № 12

Выконваецца на два такта музыкі.

Зыходнае становішча: III пазіцыя ног, становішча рук № 4.

1-ы такт

На «раз», «два» — гонд левай нагой па падлозе ўбок.

На «тры» — перанесці цяжар корпуса на левую нагу.

2-і такт

На «раз» — правая нага падцягваецца да левай нагі.

На «два», «тры» — паўза.

Рух № 13

Выконваецца на два такта музыкі.

Зыходнае становішча: VI пазіцыя ног.

1-ы такт

На «раз» — крок правай нагой наперад.

На «два», «тры» — паўза.

2-і такт

На «раз» — левая нага прыстаўляецца да правай нагі ў VI пазіцыю.

На «два», «тры» — паўза.

Рух № 14

Выконваецца на чатыры такта музыкі.

Зыходнае становішча: VI пазіцыя ног.

Юнак стаіць на месцы, падымаючы адну за адной злучанья з партнёршай рукі.

1–2-і такты

Дзяўчына выконвае 1-ы і 2-і такты руху № 5, абыходзячы юнака праз левае плячо.

3-і такт

На «раз» — стаць на нізкія паўпальцы правай нагі, пачынаючы паварот вакол сябе пад злучанымі з партнёрам рукамі.

На «два» — стаць на нізкія паўпальцы левай нагі, працягваючы паварот вакол сябе пад злучанымі з партнёрам рукамі.

На «тры» — стаць на нізкія паўпальцы правай нагі, завяршыўшы поўны паварот пад злучанымі з партнёрам рукамі.

4-ы такт

На «раз» — спыніцца ў зыходным становішчы.

На «два», «тры» — паўза.

Становішчы рук у парах

Становішча № 1

Дзяўчына стаіць з правага боку ад юнака. Юнак правай рукой трымае сагнутую ў локці правую руку дзяўчыны, злучанья кісці знаходзяцца на яе правым плячы; левай рукой юнак трымае левую руку дзяўчыны, адводзячы яе ў левы бок і трохі перад сабой.

Становішча № 2

Дзяўчына стаіць з левага боку ад юнака. Юнак левай рукой трымае сагнутую ў локці левую руку дзяўчыны, злучанья кісці знаходзяцца на яе левым плячы; правай рукой юнак трымае правую руку дзяўчыны, адводзячы яе ў правы бок і трохі перад сабой.

Становішча № 3

Дзяўчына з юнаком стаяць тварам адзін да аднаго. Правая далонь дзяўчыны злучана з правай далонню юнака, левая далонь дзяўчыны — з левай далонню юнака, рукі падняты да ўзроўню грудзей, левая кісьць ляжаць зверху.

Становішча № 4

Дзяўчына стаіць з правага боку ад юнака. Юнак правай рукой трымае правую руку дзяўчыны ў ІІІ пазіцыі, левай рукой юнак трымае левую руку дзяўчыны, адводзячы яе ў левы бок трохі перад сабой.

Становішча № 5

Дзяўчына стаіць з правага боку ад юнака. Юнак левай рукой трымае левую руку дзяўчыны ў ІІІ пазіцыі, правай рукой юнак трымае правую руку дзяўчыны, адводзячы яе ў правы бок трохі перад сабой.

Становішча № 6

Дзяўчына і юнак стаяць тварам адзін да аднаго. Правая рука юнака ляжыць на правым плячы дзяўчыны, правая рука дзяўчыны ляжыць на правым плячы юнака. Левыя рукі юнака і дзяўчыны злучаны і апушчаны ўніз.

Становішча № 7

Дзяўчына і юнак стаяць тварам адзін да аднаго. Юнак правай рукой трымае правую руку дзяўчыны на ўзроўні таліі, левай рукой юнак трымае левую руку дзяўчыны ў ІІІ пазіцыі, ствараючы «акенца».

Становішча № 8

Дзяўчына стаіць з правага боку ад юнака. Правай рукой юнак трымае правую руку дзяўчыны перад сабой. Злучаныя левыя рукі партнёраў апускаюцца зверху на правыя рукі. Стан нахілены ўперад. Партнёры глядзяць адзін на аднаго.

Становішча № 9

Дзяўчына стаіць з правага боку ад юнака. Юнак правай рукой трымае правую руку дзяўчыны, левай рукой юнак трымае левую руку дзяўчыны, злучаныя рукі знаходзяцца ў ІІ пазіцыі.

Становішча № 10

Дзяўчына і юнак стаяць тварам адзін да аднаго. Юнак левай рукой трымае левую руку дзяўчыны на ўзроўні таліі, правай

рукой юнак трымае правую руку дзяўчыны ў III пазіцыі, ствараючы «акенца».

Становішча № 11

Дзяўчына і юнак стаяць тварам адзін да аднаго. Юнак левай рукой трымае сагнутую ў локці і адведзеную за спіну левую руку дзяўчыны. Правай рукой юнак трымае правую руку дзяўчыны перад сабой.

Становішча № 12

Дзяўчына і юнак стаяць тварам адзін да аднаго. Юнак правай рукой трымае сагнутую ў локці і адведзеную за спіну правую руку дзяўчыны. Левай рукой юнак трымае левую руку дзяўчыны перад сабой.

Становішча № 13

Дзяўчына стаіць з правага боку ад юнака. Юнак правай рукой трымае правую руку дзяўчыны ў III пазіцыі, левай рукой юнак трымае левую руку дзяўчыны. Левыя рукі выцягнуты ў локцях і апушчаны ўніз.

Становішча № 14

Дзяўчына стаіць з левага боку ад юнака. Юнак левай рукой трымае левую руку дзяўчыны ў III пазіцыі, правай рукой юнак трымае правую руку дзяўчыны. Правыя рукі выцягнуты ў локцях і апушчаны ўніз.

«СТРАДАННЯ»

Пастаноўка танца А. Хевук, А. Вабішчэвіч

Апісанне танца

У танцы прымаюць ўдзел 14 чалавек (7 дзяўчат і 7 юнакоў).

Перад пачаткам танца на сцэне знаходзяцца адзін юнак і адна дзяўчына. Юнак накідвае на плечы дзяўчыны хустку (рукі юнака застаюцца на яе плячах), і яны разам гавораць: «Страданья».

Музычны памер — 2/4.

Выконваецца музычны ўступ — 4 такта.

1-я фігура — 32 такта.

Выконваецца музычнае суправаджэнне пад лічбай **1**.

1–2-і такты

1-ы юнак і 1-я дзяўчына разыходзяцца ў розныя бакі. Адна-часова з правага верхняга вугла выходзяць 2-я і 3-я дзяўчаты і даходзяць да цэнтра сцэны.

3–4-ы такты

2-я і 3-я дзяўчаты рухаюцца ў левы верхні вугал (мал. 1), астатнія дзяўчаты, узяўшыся рукамі за хусткі, выконваюць рух № 1.

5–8-ы такты

1-ы, 2-і і 3-і юнакі выходзяць з левага ніжняга вугла і ідуць ў правы верхні вугал рухам № 1, захоўваючы малюнак «трохвугольнік» (мал. 2).

9–12-ы такты

1-я, 4-я, 5-я, 6-я і 7-я дзяўчаты з правага ніжняга вугла праходзяць ў ніжні левы вугал і выконваюць рух № 1, захоўваючы малюнак «канверт» (мал. 3).

13–16-ы такты

4-ы, 5-ы, 6-ы і 7-ы юнакі выходзяць з левага верхняга вугла і ідуць наперад у правы ніжні вугал рухам № 1, захоўваючы малюнак «квадрат» (мал. 4). На працягу ўсёй фігуры рукі ў дзяўчат і юнакоў знаходзяцца ў адвольным становішчы.

17–18-і такты

2-я і 3-я дзяўчаты выходзяць з верхняга левага вугла, 4-ы і 5-ы юнакі — з правага ніжняга вугла і прасоўваюцца да цэнтра сцэны рухам № 1 (мал. 5). Адначасова рухам № 1 7-я, 1-я, 6-я дзяўчаты становяцца ў верхнім левым вуглу ў дыяганаль, а 7-ы, 1-ы, 6-ы юнакі — ў правым ніжнім вуглу ў дыяганаль.

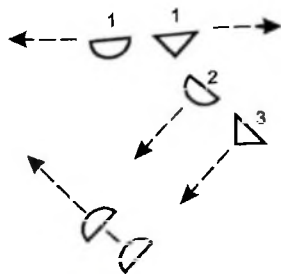

Мал. 1

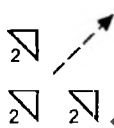

Мал. 2

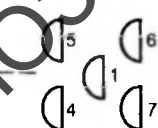

Мал. 3

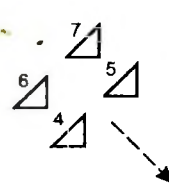

Мал. 4

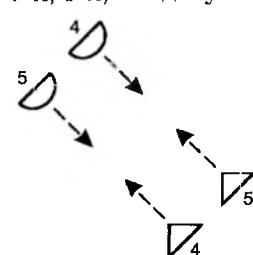

Мал. 5

19–20-ы такты

2-я і 3-я дзяўчаты, выконваючы рух № 2, правым бокам адыходзяць у верхні левы вугал і мяняюцца з 7-й, 1-й і 6-й дзяўчатамі; 4-ы і 5-ы юнакі, выконваючы рух № 2, правым бокам адыходзяць у правы ніжні вугал і мяняюцца з 6-м, 1-м і 7-м юнакамі (мал. 6). Адначасова 4-я і 5-я дзяўчаты рухам № 1 становяцца ў дыяганаль у верхнім левым вуглу, а 3-і і 2-і юнакі — ў дыяганаль у правым ніжнім вуглу.

21–22-і такты

2-я і 3-я дзяўчаты рухам № 1 спіной адыходзяць у верхні левы вугал і мяняюцца з 4-й і 5-й дзяўчатамі, а 4-ы і 5-ы юнакі — з 3-м і 2-м. Адначасова 7-я, 1-я, 6-я дзяўчаты, павярнуўшыся спіной да глядача, лініяй ідуць у верхні левы вугал рухам № 1; 7-ы, 1-ы, 6-ы юнакі, павярнуўшыся тварам да глядача, лініяй ідуць у ніжні правы вугал рухам № 1 (мал. 7).

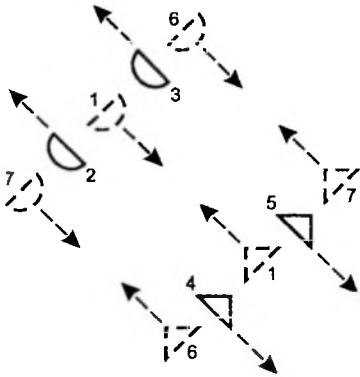

Мал. 6



Мал. 7



Мал. 8

23–24-ы такты

7-я, 1-я і 6-я дзяўчаты рухам № 2 мяняюцца месцамі з 4-й і 5-й дзяўчатамі, а 7-ы, 1-ы і 6-ы юнакі рухам № 2 мяняюцца месцамі з 3-м і 2-м юнакамі. Выканаўцы размяшчаюцца на сцэне, як паказана на мал. № 8.

25–26-ы такты

Усе выканаўцы рухам № 1 прасоўваюцца па дыяганалях да цэнтра сцэны, захоўваючы мал. № 8.

27-ы такт

Выканаўцы рухам № 1, захоўваючы папярэдні малюнак, паварочваюцца па ходу гадзіннікавай стрэлкі.

28-ы такт

Дзяўчаты выконваюць рух № 4, юнакі — рух № 1.

29—30-ы такты

7-я, 1-я і 6-я дзяўчаты, а таксама 6-ы, 1-ы, 7-ы юнакі выходзяць за кулісы, а астатнія выканаўцы, захоўваючы папярэдні малюнак, працягваюць паварочвацца па ходу гадзіннікавай стрэлкі.

31—32-і такты

Выканаўцы рухам № 1 мяняюцца месцамі левымі плячыма: 2-я і 3-я дзяўчаты адшаведна — з 5-м і 4-м юнакамі, затым дзяўчаты адыходзяць у правы верхні вугал, а юнакі — у левы ніжні вугал, адначасова 1-я дзяўчына і 1-ы юнак рухам № 1 выходзяць адзін насустрач другому ў цэнтры сцэны (мал. 9).

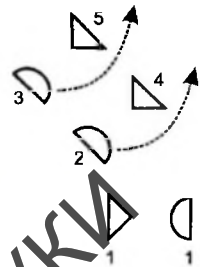

Мал. 9

2-я фігура — 16 тактаў.

Выконваецца музычнае суправаджэнне пад лічбай 2.

На працягу гэтай фігуры дзяўчаты і юнакі рухаюцца насустрач адны адным, захоўваючы пабудову ў лінях: 5-ы, 2-і, 3-і, 4-ы, 6-ы і 7-ы юнакі ідуць з левага боку за 1-м юнаком; 7-я, 6-я, 4-я, 5-я, 2-я і 3-я дзяўчаты ідуць з правага боку за 1-й дзяўчынай і сустракаюцца парамі наступным чынам.

1-ы такт

1-ы юнак і 1-я дзяўчына, сустраўшыся на цэнтры сцэны, выконваюць рух № 5, астатнія танцоры — рух № 1 (мал. 10).

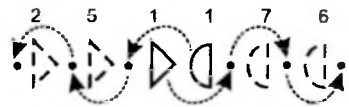

Мал. 10

2-і такт

1-я дзяўчына і 1-ы юнак мяняюцца левымі плячыма рухам № 6, у канцы такта 1-я дзяўчына сустракаецца з 5-м юнаком, а 1-ы юнак — з 7-й дзяўчынай. Астатнія дзяўчаты і юнакі выконваюць рух № 1.

3-і такт

1-я дзяўчына і 5-ы юнак выконваюць рух № 7, а 1-ы юнак і 7-я дзяўчына — рух № 5. Астатнія дзяўчаты і юнакі выконваюць рух № 1.

4-ы такт

1-я дзяўчына і 5-ы юнак, 7-я дзяўчына і 1-ы юнак мяняюцца месцамі адзін з адным правымі плячыма, выконваючы рух № 6. У канцы такта 1-я дзяўчына сустракаецца з 2-м юнаком, 7-я дзяўчына — з 5-м юнаком, а 6-я дзяўчына — з 1-м юнаком. Астатнія дзяўчаты і юнакі выконваюць рух № 1.

5-ы такт

1-я дзяўчына і 2-і юнак выконваюць рух № 8, 7-я дзяўчына і 5-ы юнак — рух № 7, 6-я дзяўчына і 1-ы юнак — рух № 5. Астатнія дзяўчаты і юнакі выконваюць рух № 1.

6-ы такт

1-я дзяўчына і 2-і юнак, 7-я дзяўчына і 5-ы юнак, 6-я дзяўчына і 1-ы юнак мяняюцца месцамі паміж сабою левымі плячыма, выконваючы рух № 6. У канцы такта 1-я дзяўчына сустракаецца з 3-м юнаком, 7-я дзяўчына — з 2-м юнаком, 6-я дзяўчына — з 5-м юнаком, а 4-я дзяўчына — з 1-м юнаком. Астатнія дзяўчаты і юнакі выконваюць рух № 1.

7-ы такт

1-я дзяўчына і 3-і юнак выконваюць рух № 9, становіцца рук у пары № 1, 7-я дзяўчына і 2-і юнак — рух № 8, 6-я дзяўчына і 5-ы юнак — рух № 7, 4-я дзяўчына і 1-ы юнак — рух № 5. Астатнія дзяўчаты і юнакі выконваюць рух № 1.

8-ы такт

Партнёры ў парах мяняюцца левымі плячыма рухам № 6: 1-я дзяўчына — з 3-м юнаком, 7-я дзяўчына — з 2-м юнаком, 6-я дзяўчына — з 5-м юнаком, а 4-я дзяўчына — з 1-м юнаком. У канцы такта 1-я дзяўчына сустракаецца з 4-м юнаком, 7-я дзяўчына — з 3-м юнаком, 6-я дзяўчына — з 2-м юнаком, 4-я дзяўчына — з 5-м юнаком, 5-я дзяўчына — з 1-м юнаком. Астатнія дзяўчаты і юнакі выконваюць рух № 1.

9-ы такт

1-я дзяўчына і 4-ы юнак выконваюць рух № 5, 7-я дзяўчына і 3-і юнак — рух № 9, 6-я дзяўчына і 2-і юнак — рух № 8, 4-я дзяўчына і 5-ы юнак — рух № 7, 5-я дзяўчына і 1-ы юнак — рух № 5. Астатнія дзяўчаты і юнакі выконваюць рух № 1.

10-ы такт

Танцоры у парах мяняюцца левымі плячыма рухам № 6: 1-я дзяўчына — з 4-м юнаком, 7-я дзяўчына — з 3-м юнаком, 6-я дзяўчына — з 2-м юнаком, 4-я дзяўчына — з 5-м юнаком, 5-я дзяўчына — з 1-м юнаком. У канцы такта 1-я дзяўчына сустракаецца з 6-м юнаком, 7-я дзяўчына — з 4-м юнаком, 6-я дзяўчына — з 3-м юнаком, 4-я дзяўчына — з 2-м юнаком, 5-я дзяўчына — з 5-м юнаком, 2-я дзяўчына — з 1-м юнаком. Астатнія дзяўчаты і юнакі выконваюць рух № 1.

11-ы такт

1-я дзяўчына і 6-ы юнак выконваюць рух № 7, 7-я дзяўчына і 4-ы юнак — рух № 5, 6-я дзяўчына і 3-і юнак — рух № 9,

4-я дзяўчына і 2-і юнак — рух № 8, 5-я дзяўчына і 5-ы юнак — рух № 7, 2-я дзяўчына і 1-ы юнак — рух № 5. Астатнія дзяўчаты і юнакі выконваюць рух № 1.

12-ы такт

Выканаўцы ў парах мяняюцца правымі плячыма рухам № 6: 1-я дзяўчына — з 6-м юнаком, 7-я дзяўчына — з 4-м юнаком, 6-я дзяўчына — з 3-м юнаком, 4-я дзяўчына — з 2-м юнаком, 5-я дзяўчына — з 5-м юнаком, 2-я дзяўчына — з 1-м юнаком. У канцы такта дзяўчаты і юнакі сустракаюцца ў парах: 1-я дзяўчына — з 7-м юнаком, 7-я дзяўчына — з 6-м юнаком, 6-я дзяўчына — з 4-м юнаком, 4-я дзяўчына — з 3-м юнаком, 5-я дзяўчына — з 2-м юнаком, 2-я дзяўчына — з 5-м юнаком, 3-я дзяўчына — з 1-м юнаком. Юнакі стаяць тварам да гледачоў, дзяўчаты — спіной (мал. 11).

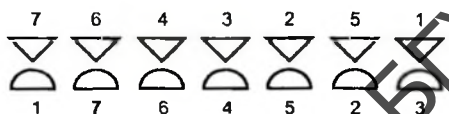

Мал. 11

13–14-ы такты

Партнёры ў парах выконваюць рух № 2 на паўпальцах тварам адзін да аднаго, юнакі трымаюць хусткі на ўзроўні плячэй дзяўчат, становішча рук у пары № 2.

15-ы такт

Юнакі падымаюць хусткі ўгору, закрываюць твары ад гледача і імкнуча пацалаваць дзяўчат.

16-ы такт

Дзяўчаты выцірваюць з-за хустак рухам № 1 і разварочваюцца тварамі да гледача, а юнакі праз верх накідваюць хусткі сабе на плечы (мал. 12).

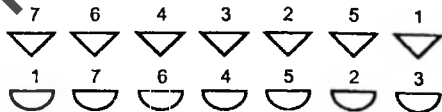

Мал. 12

3-я фігура — 16 тактаў

Выконваецца музычнае суправаджэнне пад лічбай 3.

1–2-і такты

Усе выканаўцы рухам № 1 ідуць да цэнтра сцэны адзін за адным: юнакі рухаюцца за 7-м юнаком, а дзяўчаты — за 3-й дзяўчынай (мал. 13).

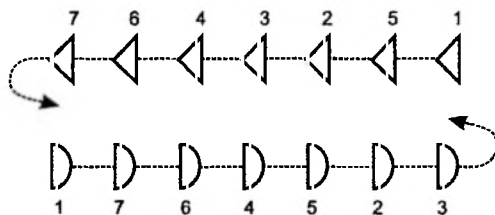

Мал. 13

3-й такт

3-я дзяўчына рухаецца ў інтэрвал паміж 6-й і 7-й дзяўчатамі і, выконваючы рух № 3, заводзіць дзяўчат на круг; 7-ы юнак рухаецца ў інтэрвал паміж 2-м і 5-м юнакамі, выконваючы рух № 3. Усе юнакі у гэты момант гавораць: «Ох!».

4-ы такт

2-я дзяўчына рухаецца ў інтэрвал паміж 7-й і 1-й дзяўчынамі, выконваючы рух № 3. Усе дзяўчаты ў гэты момант гавораць: «Ах!»; 6-ы юнак рухаецца ў інтэрвал паміж 5-м і 1-м юнакамі, выконваючы рух № 3 (мал. 14).

5–6-ы такты

Усе выканаўцы рухаюцца па сваім кругам рухам № 1. Дзяўчаты ствараюць круг у ніжнім левым вуглу, юнакі – у верхнім правым.

7-ы такт

3-я дзяўчына рухаецца ў інтэрвал паміж 6-й і 7-й дзяўчатамі, выконваючы рух № 3, заводзіць дзяўчын на круг; 7-ы юнак рухаецца ў інтэрвал паміж 2-м і 5-м юнакамі, выконваючы рух № 3. Усе юнакі у гэты момант гавораць: «Ох!».

8-ы такт

2-я дзяўчына рухаецца ў інтэрвал паміж 7-й і 1-й дзяўчынамі, выконваючы рух № 3. Усе дзяўчаты ў гэты момант гавораць: «Ах!». 6-ы юнак рухаецца ў інтэрвал паміж 5-м і 1-м юнакамі, выконваючы рух № 3.

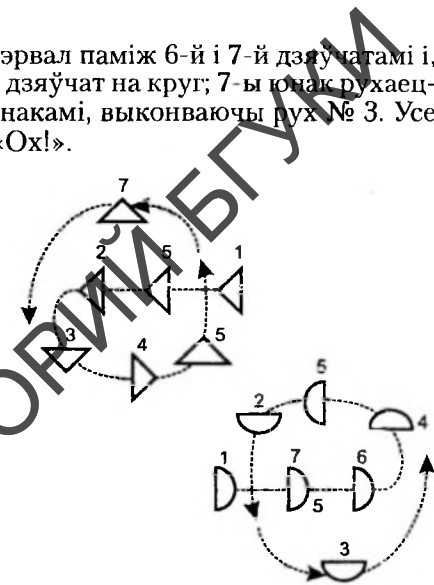

Мал. 14

9–16-ты такты

Дзяўчаты прасоўваюцца па кругу рухам № 3, спяваючы прыпеўку № 1, пры сустрэчы са сваімі юнакамі робяць узмах правымі рукамі. У адказ юнакі ківаюць сваім дзяўчатам галовамі. У канцы 16-га такта юнакі выстройваюцца па дыяганалі ў левым верхнем вуглу, а 7-ы юнак становіцца перад дыяганаллю; дзяўчаты выстройваюць адвольную мізансцэну вакол 1-й дзяўчыны (мал. 15).

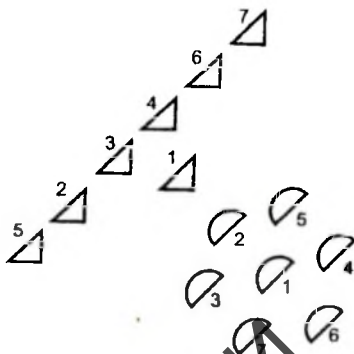

4-я фігура – 16 тактаў.

Мал. 15

Выконваецца музычнае суправаджэнне пад лічбай 4.

Выконваецца сольны фрагмент у 1-га юнака і 1-й дзяўчыны. Юнак імкнецца звярнуць на сябе ўвагу, танцуючы перад дзяўчынай, і яна ў захапленні ўключаецца ў танец.

Апісанне фігуры падаецца асобна для розных грун выканаўцаў, таму парушаны звычайны парадак чаргавання тактаў.

1–5-ы такты

Дзяўчаты стаяць у розных позах, ствараючы агульную мізансцэну.

1–2-і такты

1-ы юнак выконвае рух № 10, усе астатнія юнакі – рух № 1, адыходзячы назад у правы верхні вугал.

3-і такт

1-ы юнак выконвае рух № 11, усе астатнія юнакі выстаўляюць правую нагу на абкас.

4-ы такт

1-ы юнак падыходзіць да 1-й дзяўчыны рухам № 1, запрашаючы яе на танец; у астатніх выканаўцаў – пластычная паўза, ўся ўвага накіравана на 1-га юнака і 1-ю дзяўчыну (мал. 16).

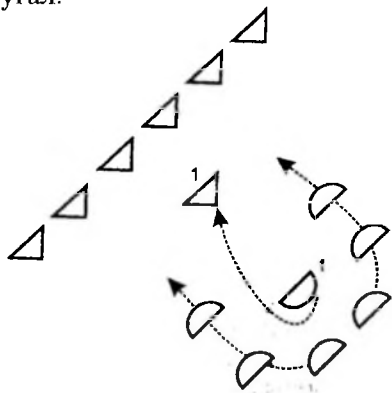

Мал. 16

5–6-ы такты

1-ы юнак вядзе за сабой 1-ю дзяўчыну, выконваючы рух № 1, абодва трымаюць хустку за канцы.

6–7-ы такты

Дзяўчаты выконваюць рух № 1, адыходзячы назад у левы ніжні вугал.

7–8-ы такты

1-ы юнак і 1-я дзяўчына выконваюць рух № 12. На 8-ы такт у дзяўчат – пластычная паўза.

5–8-ы такты

Юнакі выконваюць адзін з адным до-за-до рухам № 1.

9–10-ы такты

1-я дзяўчына выконвае рух № 13, юнак са здзіўленнем на яе паглядае.

Юнакі здымаюць хустку з плячэй, выконваючы рух № 14, а дзяўчаты адварочваюцца ад юнакоў, выконваючы рух № 13. На 10-ы такт у дзяўчат – пластычная паўза.

11–12-ы такты

Дзяўчаты выконваюць паварот вакол сябе ў бок да юнакоў. У юнакоў – пластычная паўза. На 11-ы такт 1-ы юнак накідвае на плечы 1-й дзяўчыны хустку. На 12-ы такт 1-я дзяўчына какетліва скідвае хустку са сваіх плячэй.

13–16-ы такты

Юнакі і дзяўчаты рухам № 1 пераходзяць у мал. № 17, ствараючы пары: 2-я дзяўчына – з 4-м юнаком, 5-я дзяўчына – з 6-м юнаком, 3-я дзяўчына – з 3-м юнаком, 4-я дзяўчына – з 7-м юнаком, 7-я дзяўчына – з 2-м юнаком, 6-я дзяўчына – з 5-м юнаком. На 13–14-ы такты 1-я дзяўчына адварочваецца ад 1-га юнака, юнак выглядае збянтэжаным. На 15–16-ы такты 1-я дзяўчына паварочваецца да 1-га юнака рухам № 1, адначасова ўсе дзяўчаты паварочваюцца да юнакоў, якія на апошні лік 16-га такта накідваюць ім хусткі на плечы.

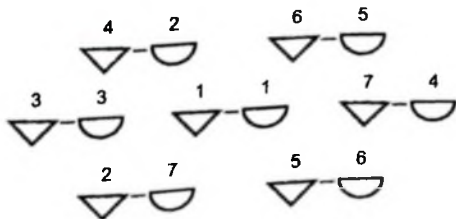

Мал. 17

5-я фігура — 16 тактаў.

Выконваецца музычнае суправаджэнне пад лічбай 5.

1-ы такт

Дзяўчаты выконваюць рух № 15. У юнакоў — пластычная паўза.

2-і такт

Дзяўчаты спіной адыходзяць назад, ныраючы пад правую руку свайго партнёра рухам № 1.

3-і такт

Дзяўчаты, падыходзячы са спіны да сваіх партнёраў, заплюшчваюць юнакам рукамі вочы.

4-ы такт

Дзяўчаты рухам № 1, адначасова апускаючы рукі, падыходзяць да сваіх партнёраў з левага боку.

5–6-ы такты

Пары выконваюць паварот рухам № 1; становішча рук у пары № 3, пры гэтым юнакі накідваюць хусткі на плечы дзяўчатам.

7–8-ы такты

Дзяўчаты рухам № 1 адыходзяць у правы верхні вугал і выстройваюцца ў дыяганаль спіной да юнакоў, юнакі рухам № 1 ствараюць у левым ніжнім вуглу круг (мал. 18).

9–12-ы такты

Юнакі прасоўваюцца па кругу рухам № 1 і выконваюць прыпеўку № 2. У дзяўчат — пластычная паўза.

13–14-ы такты

Дзяўчаты рухам № 14 адварочваюцца ад юнакоў і застаюцца тварам у цэнтр круга, працягваючы спяваць прыпеўку. Юнакі рухаюцца па кругу.

15–16-ы такты

Юнакі рухам № 1 выстройваюцца ў дыяганаль, якая знаходзіцца паралельна дыяганалі дзяўчат, у дзяўчат — пластычная паўза (мал. 19).

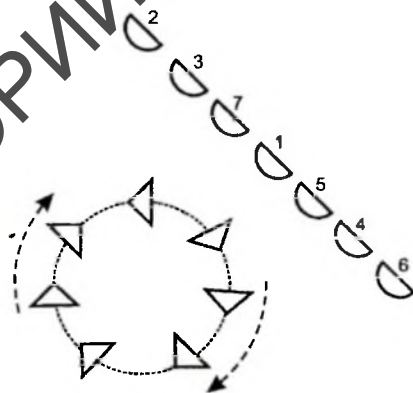

Мал. 18

6-я фігура — 16 тактаў.

Выконваецца музыкае суправаджэнне пад лічбай **6**.

1—4-ы такты

6-ы, 4-ы, 3-і, 1-ы юнакі і 5-я, 4-я, 6-я дзяўчаты паварочваюцца рухам № 1 вакол сябе праз правае плячо, а 2-я, 3-я, 7-я, 1-я дзяўчаты і 2-і, 5-ы, 7-ы юнакі рухам № 1 падыходзяць да іх.

5—6-ы такты

Першая, другая і трэцяя пары рухам № 1 ідуць да авансцэны за чацвёртай парай, адначасова шостая і сёмая пары рухам № 1 — да задніка сцэны за пятай парай (мал. 20), затым становяцца ў лаве дыяганалі; становішча рук у пары № 4.

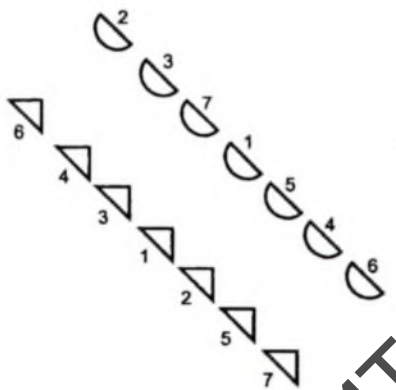

Мал. 19



Мал. 20

7—8-ы такты

Выканаўцы ў парах рухам № 1 сходзяцца ў агульную дыяганаль (мал. 21).

9—10-ы такты

Выканаўцы рухам № 1, захоўваючы пабудову ў агульнай дыяганалі, паварочваюцца супраць ходу гадзіннікавай стрэлкі. У канцы 10-га такта застаюцца ў лініі паралельна задніку сцэны.

11-ы такт

Выканаўцы працягваюць прасоўвацца рухам № 1, захоўваючы агульную пабудову; дзве крайнія пары застаюцца на месцы: чацвёртая — каля правых куліс, пятая — каля левых куліс (мал. 22); юнакі гэтых пар становяцца на правае калена, а іх партнёркі выконваюць рух № 7 і садзяцца на калены сваіх партнёраў.

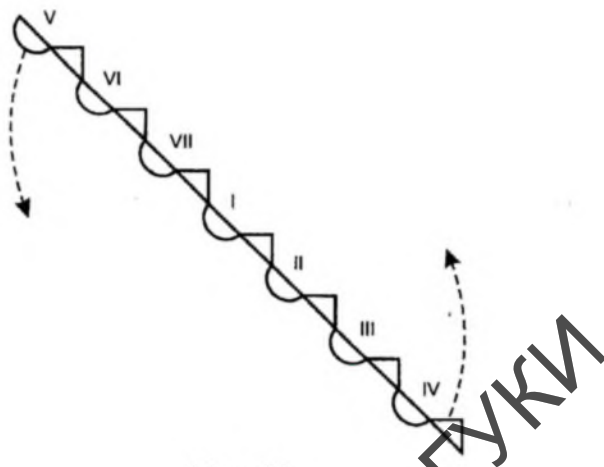

Мал. 21

12-ы такт

Шостая, сёмая, першая, другая і трэцяя пары рухам № 1, захоўваючы агульную пабудову, працягваюць прасоўваюцца супраць ходу гадзіннікавай стрэлкі да становішча дэяганалі; дзве пары застаюцца на месцы: шостая пара — у левым ніжнім вуглу, трэцяя пара — у верхнім правым вуглу (мал. 23); юнакі гэтых пар становяцца на правыя калены, а іх партнёркі выконваюць рух № 7 і садзяцца на калены сваіх партнёраў. У астатніх выканаўцаў — пластычная паўза.

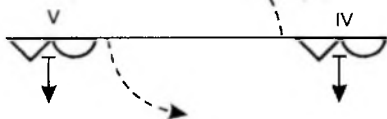

Мал. 22

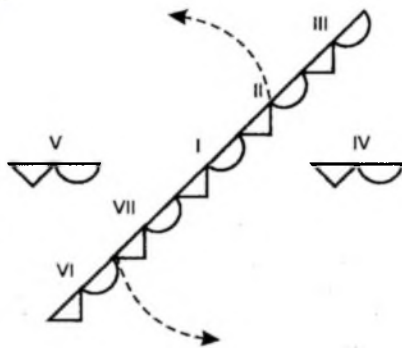

Мал. 23

13–14-ы такты

Выканаўцы сёмай, першай, другой пар рухам № 1, захоўваючы агульную пабудову, працягваюць рухацца супраць ходу гадзіннікавай стрэлкі да становішча наступнай дыяганалі. У астатніх выканаўцаў — пластычная паўза.

15-ы такт

Сёмая і другая пары застаюцца на месцы (мал. 24), юнакі гэтых пар становяцца на правыя калены, а іх партнёркі выконваюць рух № 7 і садзяцца на калены сваіх партнёраў. У астатніх выканаўцаў — пластычная паўза.

16-ы такт

Першая пара спыняецца ў цэнтры сцэны: юнак становіцца на правае калена, а дзяўчына выконвае рух № 7 і садзіцца на калена сваяго партнёра. Астатнія выканаўцы становяцца парамі, як паказана на мал. № 25.

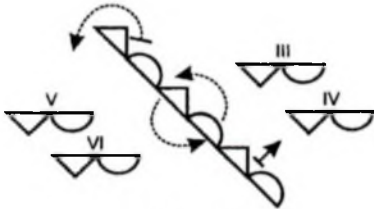

Мал. 24



Мал. 25

7-я фігура — 16 тактаў.

Выконваецца музычнае суправаджэнне пад лічбай 7.

Выканаўцы танцуюць і выконваюць прыпеўку № 3: на 1–4-ы такты спяваюць юнакі, на 5–8-ы такты — дзяўчаты.

1-ы такт

Дзяўчаты паварочваюцца пад сваімі правымі рукамі і становяцца спіной да юнакоў.

2-і такт

Юнакі выконваюць выпад наперад на правую нагу, дзяўчаты — на левую нагу, рукі дзяўчат ляжаць накрыв на ўзроўні таліі (правая рука зверху).

3–4-ы такты

Дзяўчаты паварочваюцца ад юнакоў і становяцца адна супраць адной. У юнакоў — пластычная паўза.

5-ы такт

Дзяўчаты падймаюць рукі са злучанымі далонямі знізу ўверх і, выканаўшы рліе па VI пазіцыі, устаюць на паўпальцы. У юнакоў — пластычная паўза.

6-ы такт

Выканаўцы ў парах мяняюцца левымі плячыма паміж сабой.

7-ы такт

Выканаўцы ў парах паварочваюцца тварам адзін да аднаго.

8-ы такт

Юнакі і дзяўчаты становяцца ў пару; становішча рук у пары № 4.

9–10-ы такты

Выканаўцы ў парах рухам № 1 прасоўваюцца супраць ходу гадзіннікавай стрэлкі.

11–12-ы такты

Пятая і шостая пары рухам № 1 ідуць у левы ніжні вугал, трэцяя і чацвёртая пары – рухам № 1 ў правы верхні вугал. Астатнія выканаўцы ў парах рухам № 1 працягваюць прасоўваюцца супраць ходу гадзіннікавай стрэлкі, захоўваючы папярэдні малюнак (мал. 26).

13–14-ы такты

Выканаўцы першай, другой і сёмай пар рухам № 1 працягваюць прасоўвацца супраць ходу гадзіннікавай стрэлкі, захоўваючы папярэдні малюнак.

15-ы такт

Сёмая пара ўходзіць у верхні левы вугал, другая пара – у правы ніжні вугал. Першая пара знаходзіцца на цэнтры сцэны (мал. 27).

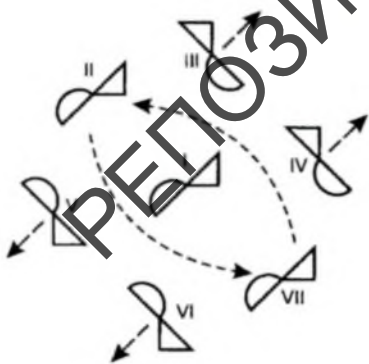

Мал. 26

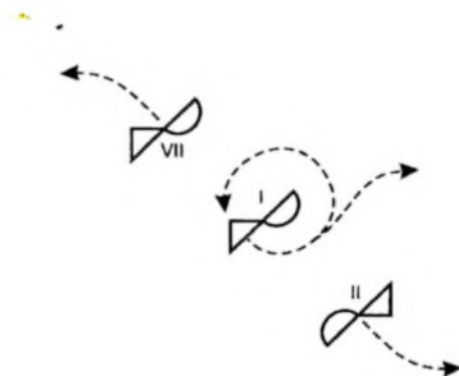

Мал. 27

16-ы такт



Першая пара выконвае паварот супраць ходу гадзіннікавай стрэлкі, затым юнак выходзіць за кулісы, дзяўчына застаецца адна на цэнтры сцэны (мал. 28).

Мал. 28

Апісанне рухаў

Музычны памер — 2/4.

Рух № 1 «Просты крок»

Выконваецца на адзін такт музыкі.

Зыходнае становішча: III пазіцыя ног.

Дзяўчаты выконваюць рух вельмі лёгка.

На «раз» — крок наперад правай нагой.

На «два» — крок наперад левай нагой.

Рух № 2 «Прыстаўны крок»

Выконваецца на адзін такт музыкі.

Зыходнае становішча: VI пазіцыя ног.

На «раз» — крок правай нагой у правы бок.

На «два» — левую нагу прыставіць да правай нагі.

Рух № 3 «Просты крок з адкіданнем нагі назад»

Выконваецца на адзін такт музыкі.

Зыходнае становішча: VI пазіцыя ног.

На «раз» — саскок на правую нагу, левая нага згібаецца ў калене назад.

На «два» — крок наперад левай нагой.

Рух № 4 «Паварот»

Выконваецца на адзін такт музыкі.

Зыходнае становішча: I свабодная пазіцыя ног.

На «раз» — крок правай нагой убок; адначасова дзяўчаты і юнакі злучаюць правыя рукі.

На «і» — левая нага становіцца накрыж правай нагі.

На «два» — на plie паварот пад правай рукой у дзяўчыны.

Рух № 5 «Plie-releve»

Выконваецца на адзін такт музыкі.

Зыходнае становішча: VI пазіцыя ног.

На «раз» — юнакі і дзяўчаты выконваюць прысяданне па VI пазіцыі, далоні іх рук злучаны на ўзроўні I пазіцыі.

На «два» — падняцца на паўпальцах, уздымаючы рукі знізу ўверх.

Рух № 6 «Крок-присяд»

Выконваецца на адзін такт музыкі.

Зыходнае становішча: VI пазіцыя ног.

На «раз» — крок-присяд на правую і левую ногі.

На «два» — падцягнуць нагу ў VI пазіцыю.

Рух № 7 «Паварот на адной назе»

Выконваецца на адзін такт музыкі.

Зыходнае становішча: VI пазіцыя ног.

На «раз» — юнак надае левую руку, дзяўчына — правую руку і робіць крок на правую нагу, левую нагу згібае ў калене (калені злучаны, левая нага высока паднята назад) і паварочваецца пад рукой.

На «два» — завяршае паварот у VI пазіцыю (рукі на узроўні II пазіцыі).

Рух № 8 «Выпад»

Выконваецца на адзін такт музыкі.

Зыходнае становішча: I свабодная пазіцыя ног.

На «раз» — выпад на правую нагу ў дзяўчат і юнакоў.

На «два» — паўза.

Рух № 9 «Паварот у пары»

Выконваецца на адзін такт музыкі.

Зыходнае становішча: VI пазіцыя ног.

На «раз» — крок правай нагой на паўпальцах, становішча рук у пары № 1.

На «і» — крок левай нагой на паўпальцах.

На «два» — тое ж самае.

Рух № 10

Выконваецца на два такта музыкі.

Зыходнае становішча: I свабодная пазіцыя ног.

На «раз» — пераскок на левую нагу ў бок дзяўчат.

На «два» — правая нага становіцца на абцас накрыв з левай нагой.

На «раз» — паварот на абцас правай нагой, левая нага са скарочанай стапой у пчыкаладкі.

На «два» — правая нага застаецца на абцасе, левая нага становіцца назад у ріе, корпус нахілены наперад да правай нагі.

Рух № 11 «Саскок па шостаі пазіцыі»

Выконваецца на адзін такт музыкі.

Зыходнае становішча: лік «два» другога такта руху № 10.

На «раз» — саскок у VI пазіцыю.

На «два» — паказаць хустку.

Рух № 12 «Лодачка»

Выконваецца на два такта музыкі.

Зыходнае становішча: VI пазіцыя ног.

Юнак і дзяўчына стаяць тварам адзін да аднаго, рукі злучаны ў палажэнні «лодачка», паміж імі знаходзіцца хустка, якую выканаўцы трымаюць за канцы. Дзяўчаты выконваюць рух з правай, а юнакі — з левай нагі.

1-ы такт

На «раз» — крок наперад на паўпальцы правай нагі, пачынаючы паварот праз правае плячо.

На «два» — крок наперад на паўпальцы левай нагі, завяршаючы поўны паварот.

У канцы такта выканаўцы ў парах паварочваюцца спіной адзін да аднаго.

2-і такт

Паўтарыць рухі 1-га такта.

У канцы такта выканаўцы паварочваюцца тварам адзін да аднаго.

Рух № 13

Выконваецца на два такта музыкі.

Зыходнае становішча: VI пазіцыя ног.

На «раз» — падняць сарнутую ў калене левую нагу назад, нахіліць корпус і галаву наперад.

На «два» — правярнуцца на правай назе, левую паставіць на насок, галава павернута ў правы бок.

На «раз» — павярнуць галаву ў правы бок.

На «два» — паўза.

Рух № 14

Выконваецца на адзін такт музыкі.

Зыходнае становішча: I свабодная пазіцыя ног.

На «раз» — выпад на левую нагу наперад.

На «два» — паўза.

Рух № 15

Выконваецца на адзін такт музыкі.

Зыходнае становішча: VI пазіцыя ног.

На «раз» — крок правай нагой з пліе.

На «два» — паварот за правай нагой праз правае плячо.

Рух № 16

Выконваецца на 8 тактаў музыкі.

Зыходнае становішча: юнакі стаяць на левых каленах, дзяўчаты сядзяць на іх правых каленах, тварам да партнёра.

1-ы такт

На «раз, два» — рухам № 15 дзяўчына паварочваецца пад сваёй правай рукой і становіцца спіной да партнёра.

2-і такт

На «раз» — выпад на правую нагу ў дзяўчат і на левую — ў юнакоў.

На «два» — паўза.

Рукі дзяўчат ляжаць пакрыж на ўзроўні таліі (правая рука зверху).

3-і такт

На «раз» — крок на паўпальцы правай нагі, пачынаючы паварот праз правае плячо.

На «два» — крок на паўпальцы левай нагі, працягваючы паварот праз правае плячо.

4-ы такт

На «раз» — крок на паўпальцы правай нагі, завяршаючы паварот па 360° праз правае плячо.

На «два» — падставіць левую нагу ў VI пазіцыю і спыніцца тварам да партнёра.

5-ы такт

Выконваецца рух № 5.

6-ы такт

Выконваецца рух № 6; адначасова адбываецца змена месцамі з суседняй парай супраць ходу гадзіннікавай стрэлкі.

7-ы такт

Выконваецца рух № 1 з паваротам партнёраў адзін да аднаго; дзяўчаты — з правай, юнакі — з левай нагі.

8-ы такт

Стань у пару.

ПРЫШЕЎКІ

Для дзяўчат:

1. Вышывала я платок,
Лісцікі бумажныя,
Не пойду я на гулянне,
Бо хлапцы неважныя.

Для юнакоў:

- Смутна мне, смутна
Не развеселяюся,
Не палюбяць мяне дзеўкі,
Пайду ўтаплюся.

2. «Ой, чаму ж у цябе
Вусны салатзенькія?»
«Пакрапіла мёдам маці
Для цябе, міленькі».

Становішчы рук у парах

Становішча № 1

Юнак і дзяўчына стаяць тварам адзін да аднаго. Юнак абдымае дзяўчыну, дзяўчына кладзе рукі на плечы юнаку.

Становішча № 2

Юнак і дзяўчына стаяць тварам адзін да аднаго. Рукі юнака знаходзяцца ў II пазіцыі і трымаюць за канцы хустку, якая закінута на плечы дзяўчыны.

Становішча № 3

Юнак стаіць за дзяўчынай і абдымае яе за плечы.

ВАЛЬС «АЛЯКСАНДРА»

Пастаноўка танца А. Дзяпковай, Д. Валасюка

Вальс «Аляксандра» складзены на аснове запісаў фальклорных экспедыцый Калінкавіцкага раёна Гомельскай вобласці.

У танцы прымаюць ўдзел пяць пар. Перад пачаткам нумара на сцэне, у правым верхнім вуглу, стаіць лаўка такой даўжыні, каб на ёй змяшчаліся пяць чалавек, і шырыня лаўкі павінна дазволіць устойліва на ёй стаяць.

Музычны памер — 3/4.

Апісанне танца

Перад пачаткам танца пяць дзяўчат сядзяць на лаўцы, чатыры юнакі стаяць за спіной дзяўчат. Скамейка знаходзіцца ў правым верхнім вуглу па дыяганалі (мал. 1).

1-я фігура — 48 тактаў.

Выконваецца музычнае суправаджэнне пад лічбамі 1, 2, 3, 4.

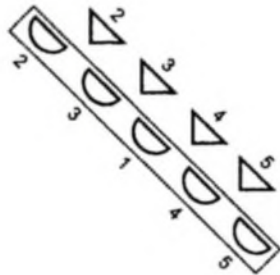

Мал. 1

1–8-ы такты

1-ы юнак выходзіць па дыяганалі з левага верхняга вугла ў цэнтр сцэны, выконваючы рух № 1 (мал. 2). У канцы 8-га такта юнак прыпыняецца тварам да дзяўчат, якія сядзяць на лаўцы (мал. 3).

9–10-ы такты

1-ы юнак выконвае рух № 2 тварам да дзяўчат, якія сядзяць на лаўцы.

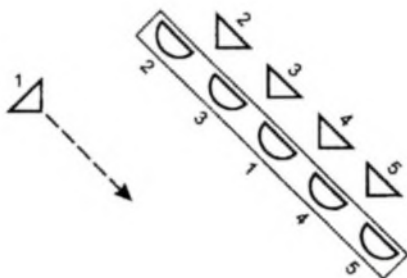

Мал. 2

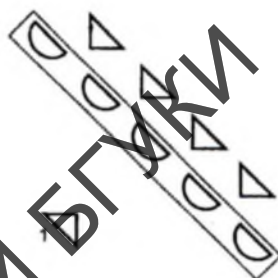

Мал. 3

11–12-ы такты

Дзяўчаты, не падымаючыся з лаўкі, выконваюць рух № 3.

13–14-ы такты

1-ы юнак выконвае рух № 4 тварам да дзяўчат, якія сядзяць на лаўцы.

15–16-ы такты

Юнакі выконваюць рух № 5 (мал. 3).

17–22-ы такты

1-ы юнак простымі крокамі (рух № 6) ідзе па кругу, праходзячы каля дзяўчат, якія ўстаюць з лаўкі па чарзе: кожная на адзін такт музыкі, пачынаючы з 2-й дзяўчыны (мал. 4).

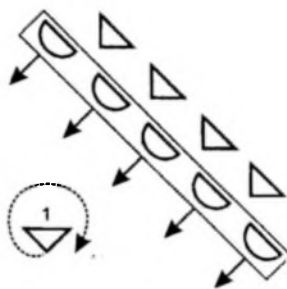

Мал. 4

23–24-ы такты

Юнакі, бяруцца за лаўку рукамі і падымаюць яе, потым адстаўляюць лаўку ўбок і пераступаюць праз яе. Юнакі прыпыняюцца за дзяўчатамі ў шахматным парадку, утвараючы дыяганаль. Адначасова 3-я дзяўчына падыходзіць да 1-га юнака (мал. 5, 6).

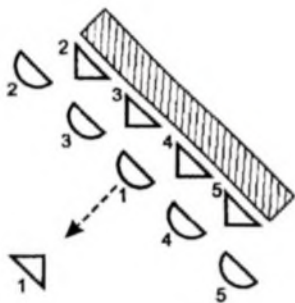

Мал. 5

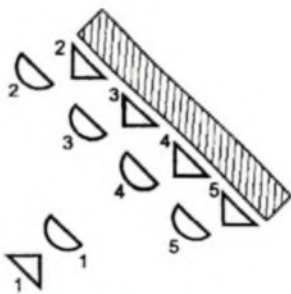

Мал. 6

25–32-і такти

Пара, яка знаходзіцца ў цэнтры залы, выконвае до-за-до рухам № 7.

Чатыры дзяўчыны і чатыры юнакі, якія знаходзіцца ў дзвух дыяганалях у правым верхнем вуглу, выконваюць до-за-до (рух № 7) (мал. 7).

На апошнюю чвэрць 30-га такта ўсе становяцца ў пары (мал. 8). У парох юнак трымае правай рукой дзяўчыну за талію, яго левая рука знаходзіцца за спіной; у дзяўчыны правая рука ляжыць на плячы юнака, левай рукой дзяўчына трымае спадніцу.



Мал. 7

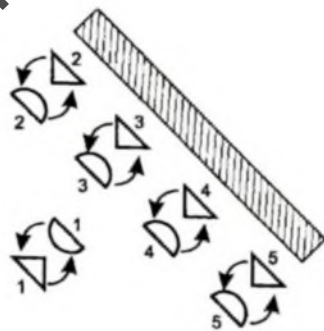

Мал. 8

33–40-ы такты

Пары, выконваючы рух № 8 у павароце з акцэнтам на лік «тры», разыходзяцца па ўсёй пляцоўцы (мал. 9, 10).

40–44-ы такты

Усе ўдзельнікі выконваюць паклон (рух № 9) (мал. 11).

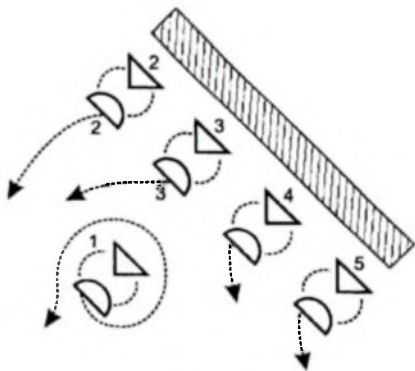

Мал. 9

45–48-ы такты

Дзяўчаты і юнакі, выконваючы рух № 8 з акцэнтам на лік «раз», разыходзяцца адзін ад аднаго па невялікаму кругу і зноў сыходзяцца ў пары (мал. 12).

2-я фігура — 40 тактаў.

Выконваецца музыкальнае суправаджэнне пад лічбамі 5, 6, 7.

Танцоры 2-й, 3-й, 4-й і 5-й пар стаяць чварам адзін да аднаго. Правыя рукі дзяўчат і левыя рукі юнакоў плуцаць далонямі паміж сабой на ўзроўнях грудзей. Правая нага дзяўчыны і левая нага юнака — на насцы.

1-ы такт

1-я пара выконвае простыя крокі па дыяганалі накрыв: дзяўчына робіць крок наперад правай нагой, а юнак — левай.

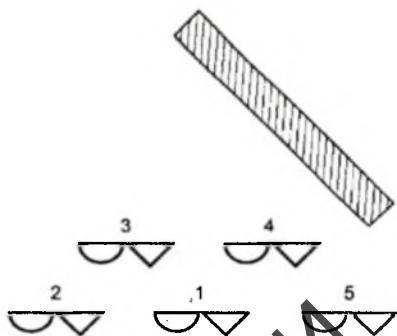

Мал. 10

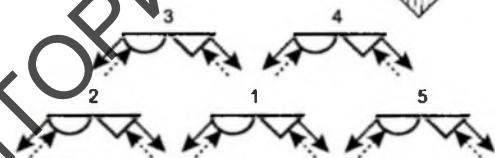

Мал. 11

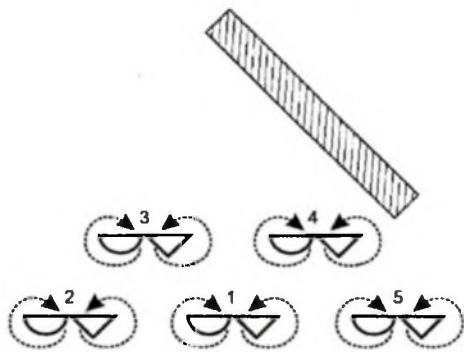

Мал. 12

2-і такт

Пластычная паўза.

3–4-ы такты

Дзяўчаты выконваюць два крокі назад, пачынаючы з левай нагі, і вяртаюцца на свае месцы. Юнакі вяртаюцца на свае месцы простымі крокамі, пачынаючы з правых ног (мал. 13).

5–6-ы такты

Танцоры стаяць адзін супраць аднаго. Дзяўчаты выконваюць рух № 3, у юнакоў — пластычная паўза.

7–8-ы такты

Юнакі выконваюць рух № 5 з левай нагі ў левы бок, у дзяўчат — пластычная паўза.

9–12-ы такты

Другая і трэцяя пары далучаюцца да першай, усе пары выконваюць вярчэнне ў павароце (рух № 10).

13–16-ы такты

Дзяўчаты і юнакі першай, другой і трэцяй пар, павярнуўшыся тварам адзін да аднаго, выконваюць до-за-до рухам № 7 (мал. 14). На 15–16-ы такты чацвёртая і пятая пары, захоўваючы падтрымку (мал. 8), ідуць да лаўны рухам № 9 з акцэнтам на лік «тры» (мал. 15).

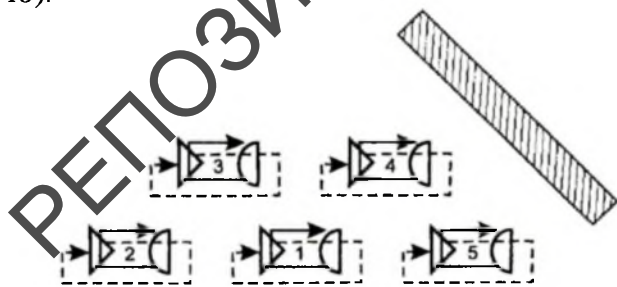
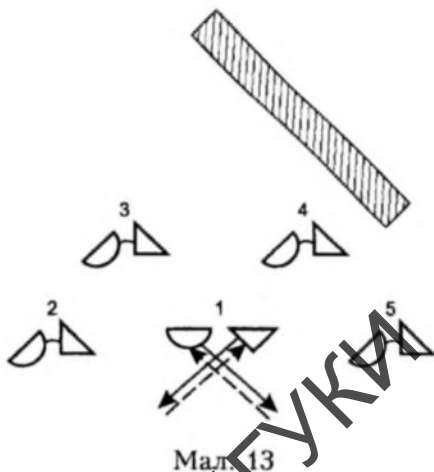

Мал. 14

17–28-ы такты

Першая, другая і трэцяя пары, захоўваючы падтрымку (мал. 8) выконваюць рух № 8 у павароце і прасоўваюцца ў левы ніжні

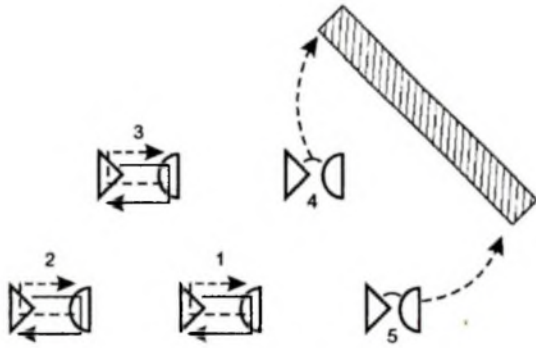

Мал. 15

вугал. На 20-ы такт выканаўцы паварочваюцца тварам у верхні правы вугал, застываюць у розных позах і глядзяць, што адбываецца ў гэты момант на лаўцы (мал. 16).

Адначасова чацвёртая і пятая пары танцуюць на лаўцы наступным чынам.

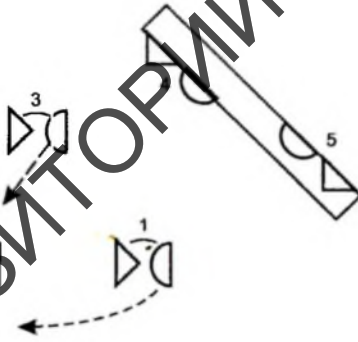

Мал. 16

17–18-ы такты

Чацвёртая пара садзіцца на лаўку, пятая пара ўстае на лаўку.

19-ы такт

На «раз» — у пятай пары — пластычная паўза.

На «два, тры» — пятая пара робіць два воплескі ў далоні.

Чацвёртая пара сядзіць на лаўцы.

20-ы такт

На «раз» — у чацвёртай пары — пластычная паўза.

На «два, тры» — выканаўцы чацвёртай пары робяць два ўдары нагамі аб падлогу.

Пятая пара застаецца стаяць на лаўцы.

21–22-і такты

Юнак пятай пары апускаецца на падлогу, падымае сваю партнёрку, паварочвае яе ў паветры на 360° і зноў апускае на лаўку. Юнак чацвёртай пары падымае і ставіць на лаўку сваю партнёрку.

23–24-ы такты

Юнак чацвёртай пары падымае сваю партнёрку, паварочвае яе ў паветры на 360° і зноў апускае на лаўку. У пятай пары — пластычная паўза.

25–26-ы такты

Дзяўчаты чацвёртай і пятай пар выконваюць *demi plie*, стоячы на лаўцы і трымаючы рукамі спадніцы. Юнакі гэтых пар стаяць на падлозе каля сваіх партнёрак.

27-ы такт

Дзяўчаты чацвёртай і пятай пар выконваюць *demi plie*, стоячы на лаўцы і трымаючы рукамі спадніцы. Юнакі стаяць на падлозе.

28-ы такт

На «раз» — пластычная паўза.

На «два, тры» — юнакі чацвёртай і пятай пар робяць два воплескі ў далоні (мал. 17).

29–32-і такты

Першая, другая, чацвёртая і пятая пары выконваюць вальсавы крок у павароч (рух № 8), разыходзяцца на дзве дыяганалі (мал. 18). Адначасова трэцяя пара звычайным бегам праз усю залу рухаецца да лаўкі і падымаецца на яе (мал. 19).

33–36-ы такты

Першая, другая, чацвёртая і пятая пары робяць паклон (рух № 9). Трэцяя пара застаецца стаяць на лаўцы.



Мал. 17

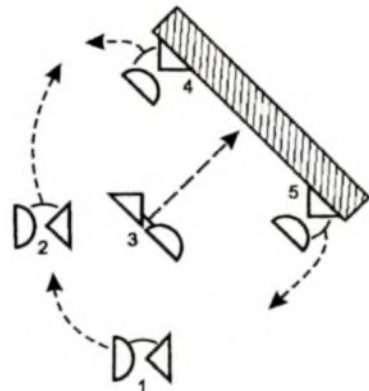

Мал. 18

37–38-ы такты

Усе ўдзельнікі вальсавым крокам з акцэнтам на лік «тры» рухаюцца да цэнтра і ўтвараюць дзве калоны (мал. 20). Юнак трэцяй пары падымае сваю партнёрку на рукі і пераносіць у канец калоны. Адначасова юнакі і дзяўчаты мяняюцца месцамі такім чынам, каб усе дзяўчаты аказаліся ў правай калоне, а ўсе юнакі — у левай (мал. 21).

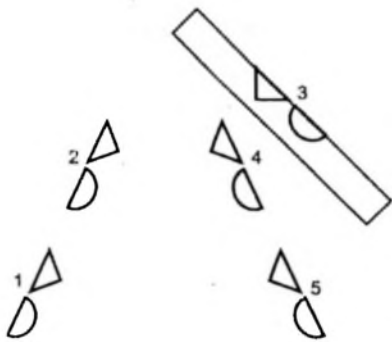

Мал. 19

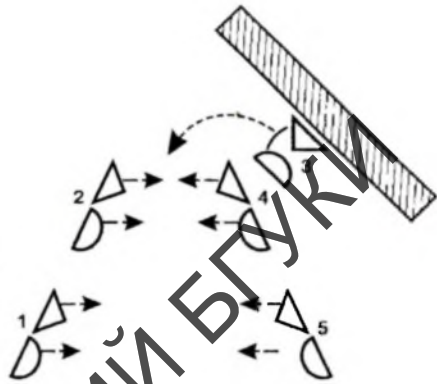

Мал. 20

39–40-ы такты

Выканаўцы, захоўваючы пабудову калоны, разыходзяцца ў розныя бакі да правых і левых кулісаў (мал. 22). У канцы такта ўсе паварочваюцца спіной да глядача (мал. 23).

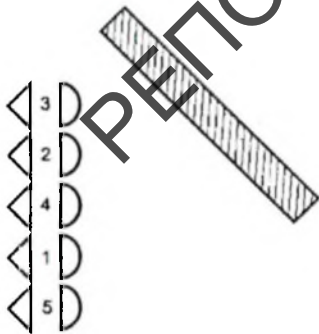

Мал. 21

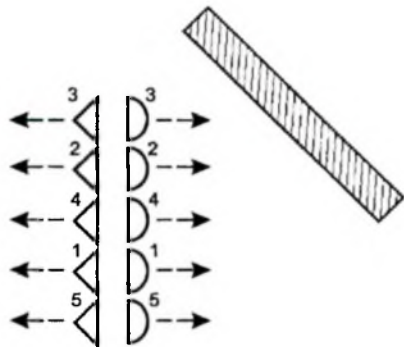

Мал. 22

3-я фігура — 40 тактаў.

Выконваецца музычнае суправаджэнне пад лічбамі 8, 9, 10.

1—4-ы такты

Дзяўчаты агульнай лініяй рухаюцца наперад па дыяганалі з правага верхняга вугла ў левы ніжні вугал вальсавым крокам (рух № 7). Рукамі трымаюцца за спадніцы. Адначасова юнакі агульнай лініяй рухаюцца наперад па дыяганалі з левага верхняга вугла ў правы ніжні вальсавым крокам (рух № 7). Рукі знаходзяцца за спіной на таліі (мал. 24, 25).

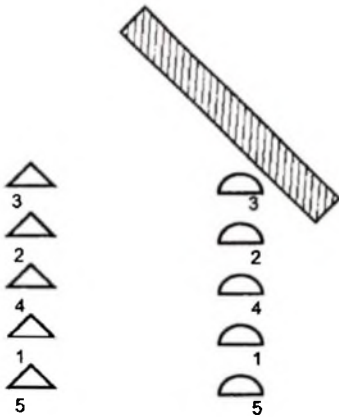

Мал. 23

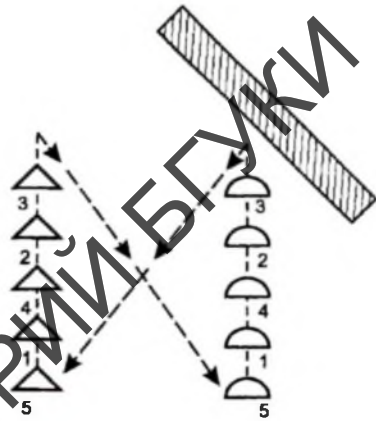

Мал. 24

5—8-ы такты

Чацвёртая пара, стоячы ў цэнтры сцэны, выконвае паклон (рух № 9).

Юнакі і дзяўчыны, якія стаяць па ходу руха, выконваюць до-за-до рухам № 7 (мал. 26).

9—12-ы такты

Пятая пара, прасоваючыся па дыяганалі, выконвае рух № 11.

13—16-ы такты

Пятая пара працягвае рухацца, да яе далучаецца першая пара (мал. 27).

17—20-ы такты

Пятая і першая пары выконваюць рух № 11 спачатку.

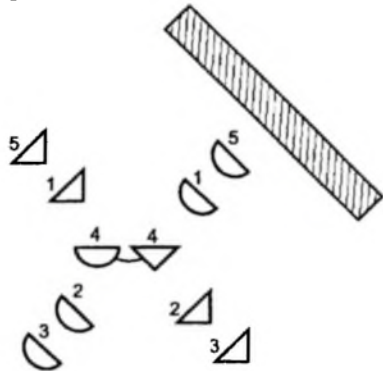

Мал. 25

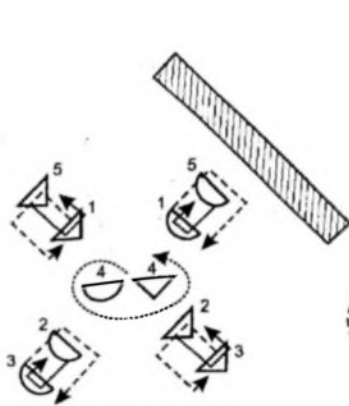

Мал. 26

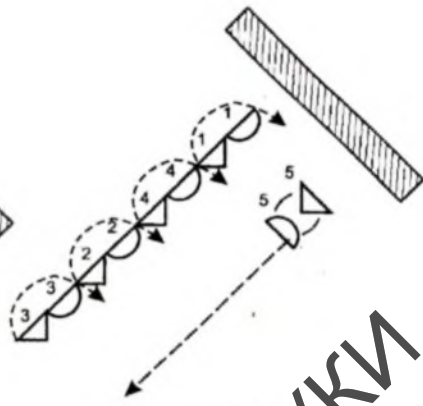

Мал. 27

21–24-ы такты

Пятая пара прыпыняецца на дыяганалі, першая пара працягвае рухацца, і да яе далучаецца чацвёртая пара.

25–28-ы такты

Першая і чацвёртая пары пачынаюць рух № 11 спачатку, першая пара ўстае ў дыяганаль.

29–32-і такты

Чацвёртая пара закончвае рух і далучаецца да агульнай дыяганалі (мал. 28).

Адначасова тыя выканаўшы, якія стаяць у дыяганалі, мяняюцца месцамі па чарзе: тоюжакі, то дзяўчаты, на кожны два такты.



Мал. 28

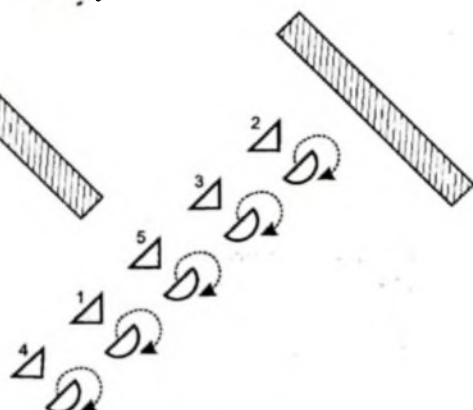

Мал. 29

33–34-ы такты

Дзяўчаты, пачынаючы з чацвёртай пары, усе па чарзе на кожную чвэрць робяць паварот на 360° пад рукой юнака (мал. 29).

35–36-ы такты

Дзяўчаты, пачынаючы з чацвёртай пары, усе па чарзе на кожную чвэрць паварочваюцца на 180° , спыняюцца тварам да свайго партнёра і кладуць правую руку яму на плячо, а левымі рукамі трымаюць спадніцы (мал. 30, 31).

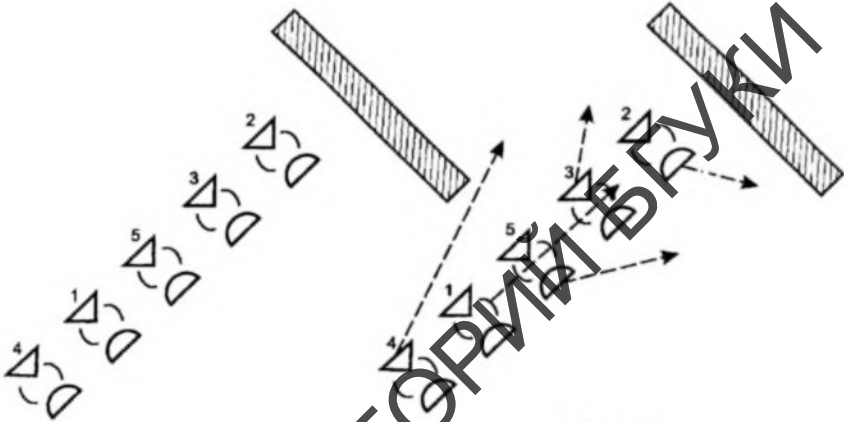

Мал. 30

Мал. 31

37–40-ы такты

Усе выканаўцы парамі выконваюць вальсавы крок у павароце з акцентам на лік «тры» (рух № 8) і ідуць да лаўкі ў правы верхні вугал (мал. 31, 32).

4-я Фігура — 16 тактаў.

Выконваецца музычнае супраджэнне пад лічбай 11.

1–2-і такты

Юнак першай пары садзіць сваю дзяўчыну на лаўку (мал. 33) і простымі крокамі адыходзіць (рух № 6) у цэнтр сцэны (мал. 34).

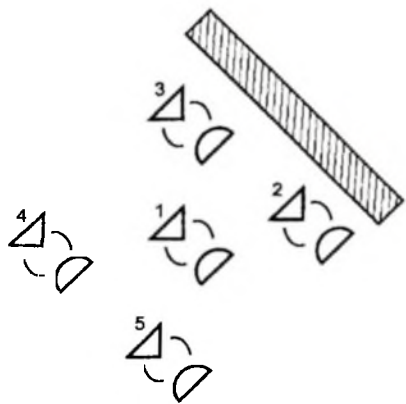

Мал. 32

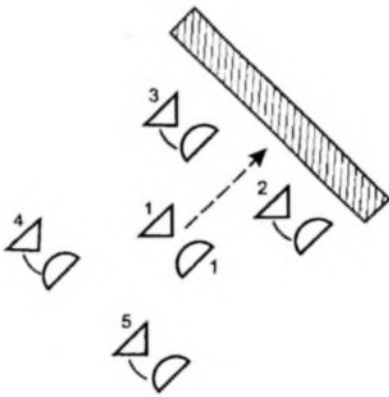

Мал. 33

3–4-ы такты

Юнакі другой і трэцяй пар садзяць сваіх дзяўчат на лаўку, а самі становяцца за імі.

5–6-ы такты

Юнакі чацвёртай і пятай пар праводзяць і садзяць сваіх дзяўчат на лаўку, а самі заходзяць за яе (мал. 35).

7–8-ы такты

Усе дзяўчаты сядзяць на лаўцы, а юнакі стаяць за лаўкай. 1-ы юнак, стоячы ў цэнтры залы тварам да тых, хто сядзіць на лаўцы, выконвае рух № 5 (мал. 36).

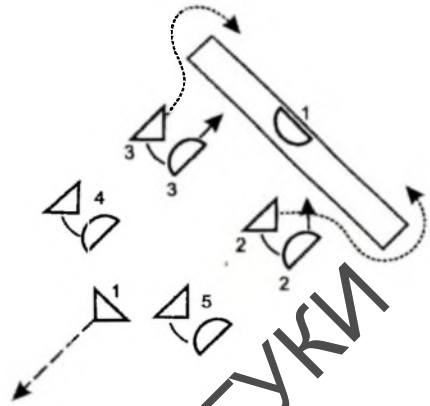

Мал. 34

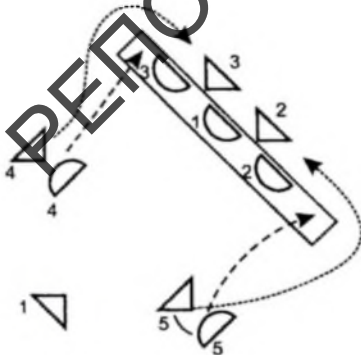

Мал. 35

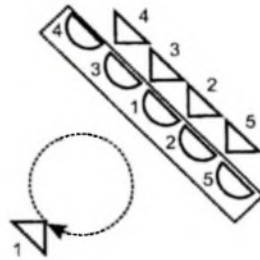

Мал. 36

9–12-ы такты

1-ы юнак праходзіць па невялікаму кругу ўздоўж лаўкі, выконваючы чатыры простыя крокі (рух № 6). Дзяўчаты ў гэты час на кожную чвэрць паварочваюць калены з правага боку налева, захоўваючы VI пазіцыю ног.

13–14-ы такты

1-ы юнак выконвае рух № 4 тварам да тых, хто сядзіць на лаўцы.

15–16-ы такты

Дзяўчаты, сядзячы на лаўцы, выконваюць рух № 3, 2-і, 3-і, 4-ы і 5-ы юнакі выконваюць рух № 5.

Фінал

Танец завяршаецца мізансцэнай: 1-ы юнак застаецца стаяць пасярэдзіне залы з рукамі, паднятымі ўгору пасля воплескаў у далоні; дзяўчаты сядзяць на лаўцы, пры гэтым правыя ногі дзяўчат стаяць на абцасах ўперадзе, корпусы нахілены да ног, юнакі стаяць за лаўкай з рукамі, паднятымі ўгору пасля воплескаў у далоні.

Апісанне рухаў

Рух № 1

Музычны памер — 3/4.

Выконваецца на 16 тактаў музыкі.

Зыходнае становішча: III пазіцыя ног.

1–2-і такты — выконваецца крок левай нагой наперад.

3-і такт — крок правай нагой наперад.

4-ы такт — крок левай нагой наперад.

5-ы такт — нахіліцца наперад да правай нагі.

6-ы такт — перанесці цяжар корпуса на левую нагу, а правую паставіць наперад на абкас.

7-ы такт

На «раз» — адкрыць правую нагу ўбок і паставіць на падлогу. Перанесці на яе цяжар корпуса.

На «два» — левую нагу паставіць у III пазіцыю наперад з уда-рам.

На «тры» — зрабіць удар правай нагой.

8-ы такт

На «раз» — адкрыць левую нагу ўбок і паставіць на падлогу. Перанесці на яе цяжар корпуса.

На «два» — правую нагу паставіць у III пазіцыю наперад з ударам.

На «тры» — зрабіць удар левай нагой.

9-ы такт

Крок на правую нагу.

10-ы такт

Паварот на 360° на двух нагах праз правае плячо.

11-ы такт

На «раз» — падняць левую нагу назад, сагнуўшы яе ў калене.

На «два, тры» — крок левай нагой наперад накрыж правай нагі.

12-ы такт

На «раз» — падняць правую нагу назад, сагнуўшы яе ў калене.

На «два, тры» — крок правай нагой наперад накрыж левай нагі.

13-ы такт

Крок левай нагой з паваротам на 180° праз левае плячо.

14-ы такт

Правая нага ставіцца на абцас ўперад. Корпус нахілены да правай нагі. Рукі знаходзяцца ў II пазіцыі.

15-ы такт

Удар рукамі па верхняй частцы ног.

16-ы такт

На «раз» — крок наперад правай нагой.

На «два» — крок наперад левай нагой.

На «тры» — крок наперад правай нагой.

Дых № 2 «Па-дэ-баск»

Музычны памер — 3/4.

Выконваецца на два такта музыкі.

Зыходнае становішча: III пазіцыя ног.

1-ы такт

На «раз» — адкрыць правую нагу ўбок і паставіць на падлогу. Перанесці на яе цяжар корпуса.

На «два» — левую нагу паставіць у III пазіцыю наперад з ударам.

На «тры» — зрабіць удар правай нагой.

2-і такт

На «раз» — адкрыць левую нагу ўбок і паставіць на падлогу. Перанесці на яе цяжар корпуса.

На «два» — правую нагу поставіць у III пазіцыю наперад з ударам.

На «тры» — зрабіць удар левай нагой.

Рух № 3

Выконваецца на два такта музыкі.

Зыходнае становішча: VI пазіцыя ног.

1-ы такт

На «раз» — правая нага ставіцца на насок ўбок.

На «два» — правая нага ставіцца на пятку.

На «тры» — правая нага пераводзіцца ў IV пазіцыю на падушачку стапы.

2-і такт

На «раз» — удар правай нагой аб падлогу па VI пазіцыі.

На «два» — удар левай нагой аб падлогу па VI пазіцыі.

На «тры» — левая нага ставіцца на пятку наперад. Корпус нахілены да нагі.

Рух № 4

Выконваецца на два такта музыкі.

Зыходнае становішча: VI пазіцыя ног.

1-ы такт

На «раз» — перанесці цяжар корпуса на правую нагу ў *demi plie*, левую нагу поставіць на пятку ўбок.

На «два» — зрабіць удар правай рукой аб левую нагу.

На «тры» — зрабіць скальзны ўдар левай рукой аб левую нагу.

2-і такт

На «раз» — перанесці цяжар корпуса на левую нагу ў *demi plie*, правую нагу поставіць на пятку ўбок.

На «два» — зрабіць удар левай рукой аб правую нагу.

На «тры» — зрабіць удар правай рукой аб правую нагу.

Рух № 5

Выконваецца на два такта музыкі.

Зыходнае становішча: VI пазіцыя ног.

1-ы такт

На «раз» — удар правай нагой у падлогу.

На «два, тры» — паўза.

2-і такт

На «раз» — паўза.

На «два» — воплеск у далоні, рукі падняты ўгору ўправа.

На «тры» — воплеск рукамі ўверсе з правага боку.

Рух № 6 «Просты крок»

Выконваецца на адзін такт музыкі.

Зыходнае становішча: III пазіцыя ног.

На «раз» — крок правай нагой наперад, левая нага застаецца ззаду на насцы.

На «два, тры» — паўза.

Рух № 7 «Вальсавы крок»

Выконваецца на адзін такт музыкі. Мае два варыянта выканання: з рухам наперад і з рухам убок.

Зыходнае становішча: III пазіцыя ног.

«Вальсавы крок наперад»

На «раз» — слізгаючы крок наперад правай нагой.

На «два, тры» — пераступанне па VI пазіцыі, спачатку левай нагой, а затым — правай.

«Вальсавы крок убок»

На «раз» — крок наперад правай нагой са слізганнем па падлозе.

На «два» — пераступіць па VI пазіцыі на левую нагу.

На «тры» — пераступіць па VI пазіцыі на правую нагу.

Рух № 8 «Вальсавы крок»

Выконваецца на два такта музыкі. Мае тры варыянта выканання: з акцэнтам на лік «тры», з акцэнтам на лік «раз» і з паваротам на 360°.

Зыходнае становішча: III пазіцыя ног.

«Вальсавы крок з акцэнтам на лік «тры»

1-ы такт

На «раз» — невялікі крок наперад правай нагой у *demi plie*.

На «два» — невялікі крок наперад левай нагой у *demi plie*.

На «тры» — невялікі крок правай нагой у *demi plie*.

2-ы такт

На «раз» — невялікі крок наперад левай нагой у *demi plie*.

На «два» — невялікі крок наперад правай нагой у *demi plie*.

На «тры» — невялікі крок левай нагой у *demi plie*.

«Вальсавы крок» з акцэнтам на лік «раз»

1-ы такт

На «раз» — невялікі крок наперад правай нагой у *demi plie*, левая нага, злёгка сагнутая ў калене, адносіцца назад.

На «два» — невялікі крок наперад левай нагой у *demi plie*.

На «тры» — невялікі крок правай нагой у *demi plie*.

2-і такт

На «раз» — невялікі крок наперад левай нагой у *demi plie*, правая нага, злёгка сагнутая ў калене, адносіцца назад.

На «два» — невялікі крок наперад правай нагой у *demi plie*.

На «тры» — невялікі крок левай нагой у *demi plie*.

«Вальсавы крок з паваротам на 360°»

Выконваецца вальсавы крок з акцэнтам на лік «тры» з паваротам на 360°.

Рух № 9

Выконваецца на чатыры такта музыкі.

Зыходнае становішча: III пазіцыя ног.

1-ы такт

Партнёры робяць крок убок адзін ад аднаго. Дзяўчаты рукамі трымаюць спадніцы. У юнакоў рукі знаходзяцца ў II пазіцыі.

2-і такт

Дзяўчаты садзяцца ў *demi plie* на VI пазіцыі і апускаюць рукі ўніз, чуць адварнуўшыся ад юнакоў. Юнакі хаваюць рукі за спіну і пераносяць цяжар корпусаў на правыя ногі, павярнуўшыся да дзяўчат.

3-і такт

Юнак падае правую руку дзяўчыне. Дзяўчына падае партнёру левую руку і робіць паварот на 360° налева.

4-ы такт

Юнакі і дзяўчаты садзяцца ў *demi plie*. Правая рука дзяўчыны і левая рука юнака злучаны далонямі на ўзроўні грудзей.

Рух № 10 «Вярчэнне ў пары»

Выконваецца на чатыры такта музыкі.

Зыходнае становішча: III пазіцыя ног.

Выконваецца рух № 8 (вальсавы крок з акцэнтам на лік «тры») з адначасовым вярчэннем параю.

1-ы такт

Дзяўчына і юнак становяцца бокам адзін да аднаго і выконваюць паварот на 180°, не разрываючы злучаных рук.

2-і такт

Юнак з дзяўчынай мяняюцца месцамі: дзяўчына рухаецца пад рукой юнака.

3-і такт

Выканаўцы ў пары трымаюцца за рукі (левая рука дзяўчыны і правая рука юнака) і выконваюць паварот на 180°.

4-ы такт

Дзяўчына выконвае паварот на 360° над рукой юнака. Дзяўчына і юнак прыпыняюцца адзін супраць аднаго.

Рух № 11

Выконваецца на восем тактаў музыкі.

Зыходнае становішча: ІІІ пазіцыя ног. Юнак і дзяўчына трымаюцца правымі рукамі і стаяць адзін супраць аднаго.

1-ы такт

На «раз» — правая нага падымаецца на 30° убок, потым апускаецца на падлогу.

На «два» — прыстукнуць левай нагой.

На «тры» — прыстукнуць правай нагой.

2-і такт

На «раз» — левая нага падымаецца на 30° убок, потым апускаецца на падлогу.

На «два» — прыстукнуць правай нагой.

На «тры» — прыстукнуць левай нагой.

3—4-ы такты

Выканаўцы вальсавым крокам наперад з акцэнтам на лік «тры» мяняюцца месцамі.

5—8-ы такты

Дзяўчына і юнак становяцца ў падтрымку: правая рука дзяўчыны знаходзіцца на плячы ў юнака, а левая рука трымае спадніцу; юнак правай рукой трымае дзяўчыну за талію, левая рука знаходзіцца за спінай. Выконваецца вальсавы крок у павароце з акцэнтам на лік «тры».

ТЭКСТЫ МУЗЫЧНАГА СУПРАВАДЖЭННЯ
ДЛЯ СПЕКТАКЛЯ «ТАНЦУЕМ ПА-ДАЎНЕЙШАМУ»

«Ойра»

Allegro

1

Musical score for system 1, measures 1-4. The piece is in 2/4 time with a key signature of one sharp (F#). The tempo is marked 'Allegro'. The first measure is marked with a box containing the number '1'. The dynamic is marked 'mf' (mezzo-forte). The score consists of a treble and bass clef staff with piano accompaniment.

2

Musical score for system 2, measures 5-8. The dynamic is marked 'p' (piano) starting in measure 7. The score consists of a treble and bass clef staff with piano accompaniment.

3

Musical score for system 3, measures 9-12. The dynamic is marked 'mf' (mezzo-forte) in measure 9 and 'f' (forte) in measure 11. The score consists of a treble and bass clef staff with piano accompaniment.

4

Musical score for system 4, measures 13-16. The dynamic is marked 'p' (piano) in measure 15. The score consists of a treble and bass clef staff with piano accompaniment.

5

First system of musical notation, measures 1-6. The key signature has two sharps (F# and C#). The music is in 2/4 time. The right hand features a melodic line with slurs and accents, while the left hand provides a harmonic accompaniment with chords and moving bass lines. A dynamic marking of *f* (forte) is present in the first and fifth measures.

Second system of musical notation, measures 7-11. The right hand continues with a melodic line, and the left hand maintains the accompaniment. The dynamic marking *f* is present in the first measure of this system.

Third system of musical notation, measures 12-16. The right hand continues with a melodic line, and the left hand maintains the accompaniment. The dynamic marking *f* is present in the first measure of this system.

6

Fourth system of musical notation, measures 17-21. The right hand continues with a melodic line, and the left hand maintains the accompaniment. A dynamic marking of *tr* (tristato) is present in the second measure of this system.

7

Musical score for measures 7 and 8. The piece is in 2/4 time with a key signature of one sharp (F#). Measure 7 features a melody in the right hand with eighth notes and a bass line with chords. Measure 8 continues the melody and includes a dynamic marking of *mf* (mezzo-forte).

8 „ 9

Musical score for measures 8 and 9. Measure 8 continues from the previous system with a dynamic marking of *f* (forte). Measure 9 features a melodic phrase in the right hand and a bass line with chords, also marked with *f*.

Musical score for measures 9 and 10. Measure 9 continues the melodic line in the right hand. Measure 10 features a melodic phrase in the right hand and a bass line with chords.

10

Musical score for measures 10 and 11. Measure 10 features a melodic phrase in the right hand and a bass line with chords, marked with *f*. Measure 11 continues the melodic line in the right hand and the bass line with chords.

РЕПОЗИТОРИЙ БУКМИ

11

12

Аб-ды-май са - сед-ку ле-ва.

як А-ды-ка лись-ці Е-ву. Аб-ды-май са - сед-ку спра-ва,

p

13

каб бы - ло ўсе ку - ча - ра - ва. Мы тан - цу - ем ой - ра, ой - ра!

The musical score for item 13 consists of a vocal line and a piano accompaniment. The key signature is G major (one sharp). The vocal line is written in a soprano clef and contains the lyrics "каб бы - ло ўсе ку - ча - ра - ва. Мы тан - цу - ем ой - ра, ой - ра!". The piano accompaniment is written in a grand staff (treble and bass clefs) and features a steady eighth-note bass line and a treble line with eighth-note chords.

14

Да ча - го - жа строй - на, строй - на.

cresc.

f

Ой - ра!

The musical score for item 14 consists of a vocal line and a piano accompaniment. The key signature is G major (one sharp). The vocal line is written in a soprano clef and contains the lyrics "Да ча - го - жа строй - на, строй - на.". The piano accompaniment is written in a grand staff (treble and bass clefs) and features a steady eighth-note bass line and a treble line with eighth-note chords. The score includes dynamic markings: *cresc.* (crescendo) and *f* (forte). The vocal line ends with the lyrics "Ой - ра!".

«Падэспань»

Allegretto moderato

The image shows a musical score for a piano piece titled «Падэспань». The tempo is marked as Allegretto moderato. The score is written for piano and consists of five systems of music. Each system has a treble and bass clef staff. The key signature has one sharp (F#) and the time signature is 3/4. The first system shows the beginning of the piece with a melodic line in the treble and a harmonic accompaniment in the bass. The second system includes a dynamic marking of *mf* (mezzo-forte) and a hairpin crescendo. The third system continues the melodic and harmonic development. The fourth system features a first ending (marked '1') and a second ending (marked '2'), with a dynamic marking of *p* (piano) followed by *mf*. The fifth system concludes the piece with sustained chords in the treble and a rhythmic accompaniment in the bass. A large, diagonal watermark reading 'РЕПОЗИТОРИЙ БГУКИ' is overlaid across the center of the page.

First system of musical notation, consisting of a treble and bass clef. The treble clef contains a melodic line with slurs and accents. The bass clef contains a bass line with chords and single notes.

Second system of musical notation. It begins with a measure rest in the treble clef, marked with a circled '3'. The music then resumes with a piano (*p*) dynamic and triplet markings (*3*) in both staves.

Third system of musical notation. It features triplet markings (*3*) in both staves. A crescendo (*cresc.*) marking is present in the bass clef.

Fourth system of musical notation. It begins with a mezzo-forte (*mf*) dynamic marking in the bass clef.

Fifth system of musical notation. It starts with a measure rest in the treble clef, marked with a circled '4'. The music resumes with a forte (*f*) dynamic in both staves.

The image displays five systems of piano music, each consisting of a grand staff with a treble and bass clef. The notation includes various chords, melodic lines, and dynamic markings such as *f* and *ff*. A large, diagonal watermark reading "РЕПОЗИТОРИЙ БГУКИ" is overlaid across the center of the page. In the third system, there are two boxed numbers, "5" and "6", positioned above the staff lines.

First system of musical notation, featuring a treble and bass clef with various notes and rests.

7

Second system of musical notation, including dynamics like *p* and *cresc.* and articulation marks.

Third system of musical notation, showing a continuation of the piece with slurs and accents.

Fourth system of musical notation, featuring a wide interval in the treble clef.

Fifth system of musical notation, concluding the page with various notes and rests.

РЕПОЗИТОРИЙ БУКМИ

8

РЕПОЗИТОРИЙ БУКИ

«Страдания»

Moderato

1

The musical score is written for piano and includes a vocal line. It is in the key of D major and 3/4 time. The tempo is marked 'Moderato'. The score is divided into two systems, labeled '1' and '2'. The first system (measures 1-8) features a vocal line starting with a fermata and a piano line with a *ppp* dynamic. The second system (measures 9-16) includes dynamics such as *cresc. poco*, *a poco*, *p*, and *mf*. The third system (measures 17-24) includes a *cresc.* marking and a *f* dynamic. The fourth system (measures 25-32) continues the piano accompaniment. A large diagonal watermark 'РЕПОЗИТОРИЙ БУККИ' is overlaid on the score.

3

sub. p

sub. f

Жаночы голас

f

Вы-шы-ва-да я пла-ток — лис-ці-ну бу-маж-ны-я. Не пай-ду я

p

4

на ру-э-н-не, бох-лап-цы ня - важ-ны-я.

f

First system of musical notation, featuring a treble and bass clef staff with various notes and rests.

Second system of musical notation, featuring a treble and bass clef staff. A dynamic marking *f* is present in the first measure.

Third system of musical notation, featuring a treble and bass clef staff. A dynamic marking *f* is present in the third measure.

Fourth system of musical notation, featuring a treble and bass clef staff.

Мужчынскі голас

Сум - на мне, сум - на, не раз-ве-ся - лю - ся.

Не па-лю-бяць мя - не дзеў-кі - шай-ду у - тап - лю - ся.

6

The image shows a musical score for a men's voice piece. It consists of four systems of music. Each system includes a vocal line (treble clef) and a piano accompaniment (grand staff). The key signature is one sharp (F#), and the time signature is 4/4. The lyrics are in Belarusian. The first system has the lyrics 'Сум - на мне, сум - на, не раз-ве-ся - лю - ся.' The second system has 'Не па-лю-бяць мя - не дзеў-кі - шай-ду у - тап - лю - ся.' A large watermark 'РЕПОЗИТОРИЙ БУККИ' is overlaid diagonally across the score. A small number '6' is in a box at the end of the second system. Dynamics like 'p' and 's' are present in the piano part.

Piano accompaniment for the first system of the song. The music is in G major (one sharp) and 2/4 time. It consists of two staves: a treble clef staff with chords and a bass clef staff with a melodic line. The first measure has a dynamic marking of *f*.

Мужчинські голос

Vocal and piano accompaniment for the second system. The vocal line is on a single staff with lyrics in Ukrainian. The piano accompaniment is on two staves. The first measure has a dynamic marking of *f*. The piano part includes a *p* marking in the second measure.

Ой, ча - го ж у ця - бе вус - ны са - ла - дзень - ю - я!

Жаночы голас

Vocal and piano accompaniment for the third system. The vocal line is on a single staff with lyrics in Ukrainian. The piano accompaniment is on two staves. The first measure has a dynamic marking of *f*. The piano part includes a *f* marking in the second measure.

Па - кра - ві - ла мё - дам ма - пі ддя ця - бе, мі - лень - кі.

Вальс «Александра»

Andantino

1 и 11

First system of musical notation, measures 1-4. The right hand has a melodic line starting with a quarter note G4, followed by eighth notes. The left hand has a bass line with quarter notes. A dynamic marking *p* is present in the second measure.

Second system of musical notation, measures 5-8. The right hand continues the melodic line with a slur over measures 5-8. The left hand continues with quarter notes.

Third system of musical notation, measures 9-12. The right hand has a melodic line with a slur over measures 9-12. The left hand continues with quarter notes. Dynamic markings *mf* are present in measures 9 and 10.

Fourth system of musical notation, measures 13-16. The right hand has a melodic line with a slur over measures 13-16. The left hand continues with quarter notes. A dynamic marking *p* is present in measure 15. A double bar line is at the end of measure 16.

Fifth system of musical notation, measures 17-20. The right hand has a melodic line with a slur over measures 17-20. The left hand continues with quarter notes. A double bar line is at the end of measure 20.

* — для окончания

mf

3

p

4

Meno mosso

p p cresc.

a tempo

5

mp

РЕПОЗИТОРІЙ БУКМІ

First system of musical notation, consisting of a treble and bass clef staff. The treble staff contains a melodic line with a long slur over the first four measures. The bass staff contains a harmonic accompaniment of chords.

Second system of musical notation, consisting of a treble and bass clef staff. The treble staff continues the melodic line with a slur. The bass staff continues the harmonic accompaniment.

Third system of musical notation, consisting of a treble and bass clef staff. The treble staff continues the melodic line with a slur. The bass staff continues the harmonic accompaniment.

Fourth system of musical notation, consisting of a treble and bass clef staff. The treble staff contains a melodic line with a slur. The bass staff contains a harmonic accompaniment of chords.

Fifth system of musical notation, consisting of a treble and bass clef staff. The treble staff contains a melodic line with a slur. The bass staff contains a harmonic accompaniment of chords. The word "cresc." is written in the treble staff.

7 **Meno mosso**

Musical score for measures 7-8. The piece is in 3/4 time with a key signature of one flat. Measure 7 starts with a forte (*f*) dynamic. Measure 8 continues with a forte (*f*) dynamic. The notation includes a treble and bass clef, with various rhythmic values and articulation marks.

a tempo

8

Musical score for measures 8-9. Measure 8 continues with a mezzo-forte (*mf*) dynamic. Measure 9 continues with a mezzo-forte (*mf*) dynamic. The notation includes a treble and bass clef, with various rhythmic values and articulation marks.

Musical score for measures 9-10. Measure 9 continues with a mezzo-forte (*mf*) dynamic. Measure 10 continues with a mezzo-forte (*mf*) dynamic. The notation includes a treble and bass clef, with various rhythmic values and articulation marks.

Musical score for measures 10-11. Measure 10 continues with a mezzo-forte (*mf*) dynamic. Measure 11 continues with a mezzo-forte (*mf*) dynamic. The notation includes a treble and bass clef, with various rhythmic values and articulation marks.

9

Musical score for measures 11-12. Measure 11 starts with a mezzo-piano (*mp*) dynamic. Measure 12 starts with a piano (*p*) dynamic and includes the markings *cresc.* and *poco a poco*. The notation includes a treble and bass clef, with various rhythmic values and articulation marks.

First system of musical notation, featuring a treble and bass staff with a melody and accompaniment.

Second system of musical notation, continuing the melody and accompaniment.

Third system of musical notation, including a box with the number 10 and performance instructions: *Meno mosso* and *cresc.*

Fourth system of musical notation, including the instruction *a tempo*.

СЛОЎНІК СПЕЦЫЯЛЬНЫХ ТЭРМІНАЎ

Акампанемент (франц. accompagnement) — суправаджэнне, якое дапаўняе пластычную партыю саліста (салістаў) у харэаграфічным творы.

Акцэнт (лац. accentus) — вылучэнне, падкрэсліванне танцавальнага руху шляхам яго ўзмацнення.

Амплітуда (лац. amplitude — велічыня) — велічыня адхілення цела танцора, размах вагання, павелічэнне або памяншэнне танцавальнага руху.

Ансамбль (франц. ensemble — разам) — сумеснае выкананне мастацкага твора; група выканаўцаў, якія выступаюць як адзіны мастацкі калектыў.

Апломб (франц. aplomb — раўнавага, вертыкаль) — уменне танцора захоўваць пры выкананні рухаў устойлівасць за кошт здольнасці ўтрымліваць цэнтр цяжару над апорай; падкрэслена ўпэўненая, свабодная манера выканання.

Апорная нага — нага, на якую прыходзіцца цэнтр цяжару корпуса.

Асноўны крок — крок, які ляжыць у аснове лексікі пэўнага танца і часта паўтараецца.

Балетмайстар (нем. Balletmeister — мастер балета) — аўтар і пастаноўшчык балетаў, канцэртных нумароў, танцавальных сцэн і асобных танцаў у оперы, драматычным спектаклі, мюзікле і інш.

Балетмайстарскі прыём — асаблівая форма арганізацыі пластычнага матэрыялу, якая мае канструктыўнае, кампазіцыйна-структурнае значэнне і выкарыстоўваецца для раскрыцця вобразнага сэнсу харэаграфічнага твора.

Вароты (варотцы) — кампазіцыйная пабудова ў танцы, калі двое выканаўцаў стаяць побач на адной лініі і падымаюць угору злучаныя рукі накіталт аркі, у якую «ныраюць» астатнія выканаўцы.

Варыянт (ад лац. varians, франц. variante — той, што змяняецца) — адна з некалькіх рэдакцый якога-небудзь твора.

Варыяцыя (лац. variation — змяненне) — відазмяненне танцавальнага тэкста; невялікі сольны танец з вызначанай структурай.

Візані (франц. vis-a-vis) — пары або выканаўцы, якія стаяць адны насупраць адных.

Віртуоз (італ. *virtuoso*, ад лац. *virtus* — доблесць, талент) — артыст, які ў дасканаласці валодае выканальніцкім майстэрствам.

Вобраз харэаграфічны — танцавальна-пластычнае ўвасабленне жыццёвага зместу (настрою, пачуцця, стану, дзеяння), які праяўляецца ў выразных рухах цела танцоўшчыка.

Вярчэнне — павароты на одной або дзвюх нагах.

Вывернутасць — адкрытае становішча ног і ступнёў.

Выканаўца — артыст, які ўдзельнічае ў танцы або спектаклі.

Выцягнутая нага — нага, якая выцягнута ў калене і ступні.

Выцягнутая ступня — ступня з моцна выцягнутымі пальцамі.

Grand (франц. — вялікі) — абазначэнне максімальна выяўленай сутнасці руху.

Гульня народная — з’ява традыцыйнай культуры, у аснове якой ляжаць гульнёвыя дзеянні, складзеныя ў нейкую цэласнасць, падтрымліваемую традыцыяй.

Дзеянне — асноўны выразны сродак сцэнічнага мастацтва.

До-за-до (ад франц. *deus a deus*) — малянок танца, у якім двое выканаўцаў (дзве пары) мяняюцца месцамі адзін з адным.

Дробаты — танцавальныя рукі, якія складаюцца з рытмічных прытупаў і ўдараў ступнёў, часткай ступні або ступнямі абедзвюх ног аб падлогу.

Дуэт (італ. *duetto*, ад лац. *duo* — два) — выкананне мастацкага твора двума артыстамі; пары танец салістаў як частка харэаграфічнай кампазіцыі.

Жарт — кароткі аднаэпізодны гумарыстычны вусны твор, блізкі да анекдота, часта дыялагічнай формы.

Жэст — рух рукой, які ўзмацняе выразнасць пластыкі выканаўцы або з’яўляецца нейкім знакам, сігналам.

Загадка — сціслы вусны мастацкі твор, пабудаваны на іншасказанні, метафары, алегорыі, апісанні рэчаў, з’яў, жывых істот ў мудрагелістай пытальнай форме, які патрабуе разгадкі, адказу.

Занясце — частка рукі, якая прымыкае да перадплечча.

Зорачка — кампазіцыйная пабудова ў танцы, калі выканаўцы становяцца па кругу адзін за адным і злучаюць у цэнтры выцягнутыя правыя або левыя рукі.

Імправізацыя — выкананне танцавальнага твора (танцавальных рухаў) без папярэдняй падрыхтоўкі або са змяненнем асобных частак, вобразнага напаўнення, пластычных інтанацый.

Інтанацыя пластычная (лац. *intonare* — гучна вымаўляць) — першапачатковая катэгорыя харэаграфічнага вобраза, адносна самастойная адзінка ў танцы, якая складаецца з аднаго або некалькіх элементаў, кожны з якіх мае выразнае значэнне.

Кадрыля (ад лац. *quad-rum* — чатырохвугольнік, франц. *quadrille* — група з чатырох чалавек) — шматфігурны танец жвавага тэмпу выканання, для цотнай колькасці пар танцораў, які адносіцца да танцавальнага жанру беларускага харэаграфічнага фальклору.

Калена — устойлівы структурны элемент фальклорнага танца, які складаецца з некалькіх танцавальных рухаў у спалучэнні з пэўным малюнкам (у сцэнічных харэаграфічных кампазіцыях з'яўляецца сінонімам тэрміна «фігура танца»).

Каленца — структурны элемент танца, які складаецца з аднаго або некалькіх мудрагелістых, тэхнічна складаных рухаў.

Кампазіцыя танца — асобая арганізацыя выразных сродкаў і прыёмаў у харэаграфічным творы, абумоўленая яго мастацкай задумай.

Канцэрт — публічнае выкананне мастацкіх твораў або нумароў па зараней складзенай праграме.

Карагод — калектыўнае песенна-харэаграфічнае дзейства, якое ўяўляе сабою сінкрэтычнае адзінства песні з пластычна-гульнівым суправаджэннем.

Крок танцавальны — рух у танцы, які адрозніваецца ад бытавога сваёй выразнасцю і рытмічнай сувязцю з музыкай.

Лексіка танца — частка і выразны сродак харэаграфічнай кампазіцыі, арганічная паслядоўнасць узаемазвязаных і ўзаемаабумоўленых рухаў, жэстаў, поз, якія вызначаюць сутнасць і своеасаблівасць канкрэтнага танцавальнага ўзору, перадаюць мастацкую задуму твора.

Лінія танца — асноўны кірунак, у якім рухаюцца выканаўцы танца.

Мазок — кароткі, адрывісты рух падушачкай ступні або каблуком па падлозе.

Матыў пластычны (франц. *motif*) — структурна-тэматычная адзінка танца, якая складаецца з некалькіх лагічна ўзаемазвязаных і ўзгодненых з музыкай жэстаў, рухаў, поз і складае аснову пластычнай тэмы сцэнічнага вобраза.

Мізансцэна (ад франц. *mise en scene* — размяшчэнне на сцэне) — размяшчэнне артыстаў на сцэнічнай пляцоўцы ў вызначаным малюнку і пэўных позах у нейкі момант танца (п'есы).

Малюнак танца — састаўная частка і выразны сродак харэаграфічнай кампазіцыі; размяшчэнне (фігурнасць) і перамяшчэнне выканаўцаў у прасторы сцэны.

Паклон — наклон галавы або корпуса як форма вітання.

Пангаміма (ад грэч. *antomimos* — акцёр, які усё ўзнаўляе перайманнем) — від сцэнічнага мастацтва, у якім асноўным сродкам стварэння мастацкага вобраза з'яўляецца пластычная выразнасць цела акцёра (рух, поза, жэст, міміка); выразны сродак стварэння харэаграфічнага вобраза, суаднесены з танцавальнай лексыкай.

Паўпальцы — пярэдня частка ступні.

Plie (франц.) — прысяданне на дзвюх або адной лаве.

Поза (франц. *pose*) — прынятыя ў танцы становішчы цела.

Прамая нага — нага з выцягнутым каленам.

Прышеўка — кароткая песня, якая часта суправаджае танцавальныя рухі.

Прысядка — тэхнічны рух танца, у аснове якога ляжыць *grand plie*.

Пятка — задняя частка ступні.

Releve (франц.) — прыпадманне на высокія паўпальцы дзвюх ног з наступным апусканнем на ўсю ступню.

Rond (франц.) — круг нагой па падлозе або ў паветры.

Рэпертуар (ад франц. *repertoire*) — сукупнасць мастацкіх твораў або нумароў, якія выконваюцца творчым калектывам.

Рэпетыцыя (ад лац. *repetitio* — паўтарэнне) — асноўная форма падрыхтоўкі канцэртных праграм і асобных нумароў пад кіраўніцтвам харэаграф-рэпетытара (рэжысёра) шляхам шматразовых паўтарэнняў, пробнае выкананне асобных частак праграм і мастацкіх твораў.

Рытм (грэч. *rhythmos*) — арганізаваная паслядоўнасць звукаў аднолькавай або рознай працягласці.

Рэпрыза (ад франц. *reprise* — аднаўленне) — паўтарэнне якой-небудзь фігуры або часткі танца адразу ж пасля яе першага выканання.

Сінкопа (грэч. *syncopé* — скарачэнне) — акцэнтаваны рух на слабую долю такта.

Сінкрэтызм (грэч. *synkretismos* — злучэнне) — нераздзельнасць элементаў слова, музыкі, танца, пантамімы ў традыцыйных відах фальклору.

Ступня — ніжняя частка нагі ад шчыкалаткі ўніз, якая служыць апорай пры стаянні і хадзьбе.

Sur le cou de pied — становішча ступні на шчыкалатцы нагі.

Творчасць народная — сукупнасць мастацкіх твораў розных відаў і жанраў, якія створаны многімі пакаленнямі народа і бытуюць або бытавалі ў яго асяроддзі.

Тэмп — хуткасць выканання музычнага і харэаграфічнага твора.

Традыцыя фальклорная — характэрныя для народнай творчасці формы і спосабы адлюстравання рэчаіснасці, якія густарычна склаліся, сталі нормай і перадаюцца ад пакалення да пакалення.

Тэхніка танца — сукупнасць тэхнічных прыёмаў у танцы, валоданне гэтымі прыёмамі.

Узмах — хуткі, рэзкі рух угору рукою або нагою.

Фальклор (англ. *folklore* — народная мудрасць) — міжнародны тэрмін, які абазначае народную культуру; комплекс моўных, моўна-музычных, музычна-харэаграфічных, гульнёвых і драматычных відаў народнай творчасці.

Фігура танца — устойлівы структурны элемент танца, пэўная паслядоўнасць некалькіх рухаў у спалучэнні з адметным малюнкам танца, аб'яднаных агульнай харэаграфічнай задумай у нейкі блок, які мае сэнсавую і тэматычную завершанасць.

Харэаграфічная кампазіцыя — асаблівая арганізацыя выразных сродкаў і прыёмаў у танцы, абумоўленая яго задумай; спалучэнне элементаў лексікі і размяшчэнне ў прасторы элементаў малюнка.

Ход — спалучэнне, камбінацыя танцавальных крокаў і рухаў, які дазваляе танцору перамяшчацца ў прасторы.

Цэнтр цяжару — становішча корпуса на адной або дзвюх нагах, якое дазваляе ўтрымліваць раўнавагу цела танцору ў момант выканання танцавальных элементаў.

Шматгалоссе харэаграфічнае — від выкладання харэаграфічнай фактуры, заснаваны на адначасовым спалучэнні некалькіх пластычных галасоў.

Эмоцыя (франц. *emotion* — узбуджаць, хваляваць) — псіхічнае перажыванне, душэўнае хваляванне, якое ўзнікае ў артыста падчас выканання танцавальнага твора.

СПІС РЭКАМЕНДАВАНАЙ ЛІТАРАТУРЫ

1. Архіў Галіновай навукова-даследчай лабараторыі беларускай народнай танцавальнай творчасці Беларускага дзяржаўнага ўніверсітэта культуры і мастацтва.

2. Беларускія народныя танцы, карагоды, гульні. — Мн.: Беларуская Савецкая Энцыклапедыя, 1989. — 137 с.

3. Беларусский народный танец: Сб. / Сост. Ю. М. Чурко. — М.: Искусство, 1991. — 223 с.

4. Водчиц Г. Н. Интерпретация белорусского фольклора в танцевальных коллективах республики: Дис. магистра искусств: Г 11.08.00 / БГУКиИ. — Мн., 1998. — 53 с.

5. Гуткоўская С. В., Хадзінская Н. М. Стварэнне сцэнічнай кампазіцыі на аснове харэаграфічнага і музычнага фальклору: Вучэб. дап. — Мн.: Бел. ун-т культуры, 2000. — 109 с.

6. Дзіцячы фальклор / Склад. Г. А. Барташэвіч, В. І. Ялатаў. — М. 1972.

7. Каргин А. С. Народное художественное творчество. Структуры. Формы. Свойства. — М.: Музыка, 1990. — 141 с.

8. Каргин А. С. Самодетельное художественное творчество: История. Теория. Практика. Учеб. пособие для вузов культуры и искусств. — М.: Высш. шк., 1988. — 270 с.

9. Народны тэатр / Склад. М. А. Каладзінскі. — Мн., 1983.

10. Никофоровский М. Я. Очерки Витебской Белоруссии. — М., 1892. — Ч. 2.

11. Основные принципы изучения и разработки хореографического фольклора. (информация, опыт) / Всерос. науч.-метод. центр народного творчества и культ.-просвет. работы. — М.: ВМЦНТ и КПР, 1989. — 34 с.

12. Савин В. З. Композиция и постановка танца (на материале народного творчества): Метод. пособие. — М.: ВМЦНТ и КПР, 1990. — 37 с.

13. Савин В.З. Создание сценической хореографии на материале народного творчества: Метод. пособие. — Мн., 1987.

14. Сценические танцы на основе белорусского фольклора. — Мн., 1987.

15. Ціпчанка І. К. Беларуская частушка. — Мн., 1971.

16. Чурко Ю. М. Беларускі народны танец. — Мн.: Наўка і тэхніка, 1972. — 194 с.

17. Чурко Ю. М. Беларускі хореаграфічны фальклор. — Мн.: Вышэйш. шк., 1990. — 415 с.

18. Чурко Ю. М. Вянок беларускіх танцаў. — Мн.: Беларусь, 1994. — 88 с.

19. Чурко Ю. М. Праблемы інтэрпрэтацыі фальклора ў сучасным хореаграфічным мастацтве // Веснік Беларускага дзяржаўнага ўніверсітэта культуры і мастацтваў. — 2005. — № 5. — С. 38 — 45.

20. Восточнославянскі фальклор: Слов. наўч. і нар. тэрміналогіі / Редкол.: К. П. Кабашніков і др. — Мн.: Наўка і тэхніка, 1993. — 478 с.

21. Этнаграфія Беларусі: Энцыклапедыя. — Мн.: Беларуская савецкая энцыклапедыя, 1989. — 574 с.

РЕПОЗИТОРИЙ БГУКИ

Вучэбнае выданне

Гуткоўская Святлана Вячаславаўна

**Тарадскія
бытавыя
танцы**

Галоўны рэдактар *Л. Ф. Анцух*
Карэктар *В. М. Гур'янчык*
Тэхнічны рэдактар *Н. Б. Сініцына-Дударэнка*
Дызайн *А. Т. Пушкар*
Вёрстка *Т. І. Снітко*

Падпісана да друку 24.03.2008. Формат 60×84¹/₁₆.
Друк афсетны. Папера афсетная. Умоўн. друк. арк. 7,0. Ул.-выд. арк. 6,2.
Дап. наклад 300 паасобнікаў. Заказ № 448.

Выдавецтва «Чатыры чвэрці».
ЛВ 02330/0133302 от 01.04.2004.
220013, г. Мінск, вул. Б. Хмяльніцкага, 8-215.
Тэл./факс: 331-25-42. E-mail: tonuc@tut.by
Надрукавана з арыгінал-макета ў ПУП «Ходр» ГА «БелТІЗ».
ЛП № 02330/0056661 от 29.03.2004.
220004, г. Мінск, вул. Вызвалення, 9.



Гуткоўская Святлана Вячаславаўна

Беларуская фалькларыстка, педагог, балетмайстар. Кандыдат філалагічных навук. З 1996 года загадчык кафедры харэаграфіі Беларускага дзяржаўнага ўніверсітэта культуры і мастацтваў. Аўтар метадычных дапаможнікаў па спецыяльнай апрацоўцы танцавальнага фальклору, артыкулаў аб арганізацыйным фальклору і мастацтва для энцыклапедыі «Этнаграфія Беларусі», «Тэатральная Беларусь», «Беларуская энцыклапедыя», слоўніка навуковай і народнай тэрміналогіі «Восточнославянскі фальклор»; друкуецца ў часопісе «Мастацтва», газеце «Культура». З'яўлялася кіраўніком навуковага калектыву ў рамках дзяржаўнай навукова-тэхнічнай праграмы «Культура».

ВЫДАВЕЦТВА
«ЧАТЫРЫ ЧВЭРЦІ»
ISBN 978-985-6856-14-6



9 789856 856146

